

# PAVISE





프레스티지 (크림 화이트)

## 가장 완벽한 비즈니스 파트너 The new 2027 PAVISE

웅장한 스타일과 하이테크 메커니즘으로 완성된 프리미엄 준대형 트럭,  
더 뉴 2027 파비스가 가장 완벽한 비즈니스 모델이 될 것입니다.



디지털 카탈로그  
(PC / 태블릿)



디지털 카탈로그  
(모바일용)

\*QR코드를 통해 더 자세한 내용을 볼 수 있습니다.



프레스티지 (아이언 그레이 메탈릭)

※ 본 카탈로그 상의 이미지 및 사양은 모델에 따라 다르게 적용되며, 옵션 사양이 포함되어 있습니다.

# Exterior

미래지향적인 현대 트럭만의 아이덴티티와 견고하고 섬세한 품격은 비즈니스에 신뢰를 더합니다.



**신형 프론트 판넬 & 라디에이터 그릴 & 범퍼**  
 현대 트럭만의 아이덴티티를 적용한 라디에이터 그릴과 전방 충돌방지 보조(FCA) 센서가 장착된 프론트 범퍼는 미래지향적인 강인한 이미지를 연출합니다.



**루프바이저 & LED 프론트 엔드 아웃마커 램프**  
 심플한 디자인의 루프바이저는 햇빛에 의한 눈부심 방지와 자외선을 차단해 줍니다.



**대형 LED 주간 주행등 및 헤드 램프**



프레스티지

※ 본 카탈로그 상의 이미지 및 사양은 모델에 따라 다르게 적용되며, 옵션 사양이 포함되어 있습니다.

# Interior

하이테크한 실내 디자인은 미래적인 감성의 차별화된 공간으로 비즈니스의 질을 높여 드립니다.



**클러스터 (12.3인치 컬러 LCD)**

12.3인치 와이드 디스플레이를 통해 하이테크한 이미지와 고해상도 화면으로 차량 관련 정보를 얻을 수 있습니다.



**12.3인치 내비게이션 (ccNC)**

12.3인치 와이드 터치 디스플레이를 적용하여 차세대 인포테인먼트 시스템 등 다양한 콘텐츠를 제공합니다.



**오토 공조 컨트롤**

외부 온도와 실내 설정 온도를 LCD로 확인하고 무시동 히터 조작이 가능한 오토 공조 컨트롤로 쾌적한 실내 환경을 제공합니다.



**다기능 센터 콘솔**

스마트폰, 태블릿, USB 등 각종 기기들의 연동 및 충전과 기호품들을 수납할 수 있는 센터 콘솔은 다양한 편의성을 제공합니다.



프레스티지

다양한 수납공간과 인조가죽 열선 히팅 베드, 무시동 에어컨은 장시간 머물러도 편리하고 안락한 공간을 제공합니다.

※ 본 카탈로그 상의 이미지 및 사양은 모델에 따라 다르게 적용되며, 옵션 사양이 포함되어 있습니다.

# Space

효율적인 편의 공간과 수납 공간, 최적화된 운전 공간은 여유로운 비즈니스 환경을 제공합니다.



동승석 확장 타입 접이식 베드



무시동 에어컨

230Ah 대용량 MF 배터리로 에어컨 사용이 가능하여 연료 소모 없이 쾌적한 실내 환경을 제공합니다.



무시동 히터 & 베드룸 컨트롤러

베드룸에서 오디오, 운전석 도어락, 차창 개방, 무시동 히터 등을 편리하게 조작할 수 있습니다.



오버헤드 콘솔(2개)

뒷개가 장착된 동승석 상단의 넓은 수납공간으로 안전하게 사용할 수 있습니다.



베드 하단 서랍형 수납함

베드 하단에 동급 최대 크기의 서랍형 수납공간을 제공합니다.

# Function

사용자 중심의 인터페이스와 각종 첨단 기능은 운전을 더욱 쉽고 편리하게 만듭니다.



프레스티지

12.3인치 와이드 디스플레이 기반 디지털 클러스터 등 다양한 첨단 기능들은 운행 업무에 실질적 편리함을 제공합니다.

※ 본 카탈로그 상의 이미지 및 사양은 모델에 따라 다르게 적용되며, 옵션 사양이 포함되어 있습니다.



## 클러스터 (12.3인치 컬러 LCD)

12.3인치 와이드 디스플레이를 통해 차량 상태, 첨단 운전자 보조 시스템 정보를 제공하고 ccNC 연동 기능 및 OTA를 통한 UX 업데이트 등 사용자 설정이 가능합니다.



## 버튼시동



## 스마트키

원격 시동, 세이프티 언락 기능 등을 통해 편의성을 제공합니다.

# Multimedia

ccNC, 무선 소프트웨어 업데이트 등 최첨단 시스템으로 편리하고 안전한 운행 환경을 지원합니다.



## 인포테인먼트 시스템 (ccNC)

커넥티드 서비스가 지원하는 차세대 인포테인먼트 시스템으로 간편해진 블루투스 연결, 멀티미디어 스트리밍, 상용 전용 MAP, 실시간 길 안내 등의 다양한 콘텐츠를 제공합니다.

## 차량설정 (USM)

차량 관련 각종 기능을 디지털 모니터를 통해 직관적으로 설정할 수 있습니다.



## 운전자 보조 설정

인포테인먼트 시스템에서 각종 운전자 보조 기능들을 설정할 수 있습니다.



## 무선 소프트웨어 업데이트 (OTA Software Update)

무선 소프트웨어 업데이트 서비스를 통해서 인포테인먼트 시스템 소프트웨어를 최신 상태로 유지할 수 있습니다.

# Technology

파비스의 첨단 안전운전 보조 시스템은 운전자는 물론 보행자와 차량 주변 위험 요소까지 보호합니다.



## 전방 충돌방지 보조 (FCA / 차량 외 보행자(중/횡방향) 및 자전거 탑승자(종방향) 감지 기능 추가)

주행 시 전방의 차량, 보행자 및 자전거 탑승자와 충돌 위험을 감지하면 클러스터 화면, 경고음, 스티어링 휠 진동으로 경고하고 경고 후에도 충돌 위험이 높아지면 자동으로 제동하여 피해를 줄여줍니다.



## 운전자 주의 경고 (DSW)

운전자의 상태를 분석해 주행 중 주의 수준이 떨어질 경우 운전자에게 전방 주시 경고(팝업 / 경고음 / 스티어링 휠 진동)를 합니다.



## 스마트 경사로 밀림 방지 기능 (Smart EHS\*)

언덕길 위 정차 이후 재출발 시 스위치 조작 없이 자동으로 주 브레이크 작동을 통해(최대 3초) 차량 밀림을 최소화합니다.

\*자동변속기 + 전자식 파킹 브레이크(EPB) 선택 시 적용

\*\*Smart EHS 미적용 시 일반 EHS 기능 적용, 스위치 조작 필요



## 급제동 후방 경고 (ESS)

주행 중 급제동을 하거나 제동 중 ABS가 작동하면 자동으로 후방 경고등이 점멸하여 후방 차량에게 위험 상황을 경고합니다.



## 후방 주차거리 경고 (PDW / 프레스티지 카고)

후진 시 후방 센서로부터 약 150cm 이내에 있는 물체를 감지하여 시청각 경고를 해줍니다.



## 스마트 크루즈 컨트롤 (SCC)

주행 시 앞차와의 거리를 유지하며 설정한 속도로 주행하도록 도와주는 주행 안전 편의 기능입니다.



## 차로 이탈 경고 (LDW)

전방 카메라로 차선을 인식하여 차량 위치를 감지하고 주행 차선에서 비의도적 차선 이탈 시 클러스터 화면, 경고음, 스티어링 휠 진동으로 경고를 해줍니다.

※ 첨단 운전자 보조 시스템은 운전자 보조 기능으로 차량 조작의 책임은 운전자에게 있습니다. 항상 주의를 기울여 차량 조작 및 운전하십시오.  
 ※ 환경, 주위 상황, 주행 및 작동 조건에 따라 작동 중지, 미작동 또는 불필요한 작동이 발생할 수 있습니다. 상세 내용과 제한 사항은 오너스 매뉴얼을 참조하십시오.  
 ※ 사양구성은 트림 및 선택 사양에 따라 다르게 적용됩니다. 사양 미선택 시에는 해당 기능은 미제공됩니다.  
 ※ 본 카탈로그 상의 이미지 및 사양은 모델에 따라 다르게 적용되며, 옵션 사양이 포함되어 있습니다.

# Convenience

운전자를 배려한 세심한 편의성은 새로운 경험을 선사하며 최상의 업무 환경을 제공합니다.



**전자식 파킹 브레이크 (EPB)**  
스위치 방식으로 조작 편의성이 높으며, 시동 OFF 및 운전석 도어 OPEN시 자동으로 파킹브레이크를 체결하여 안전성이 증대됩니다.



**오토홀드 (자동변속기 + 전자식 파킹 브레이크(EPB) 선택 시)**  
주행 중 정차 상황에서 브레이크 페달을 계속 밟지 않아도 정지 상태를 유지하며 가속페달을 밟거나 일정시간(10분)이 경과하면 제동력이 자동으로 해제됩니다.



**USB C 타입 단자 및 충전 포트**  
데이터 / 충전 모드를 간편하게 전환할 수 있으며 USB 미디어 재생 기능을 제공합니다. (최대 27W PD 충전 지원)



**멀티핑션 열선 / 통풍 천연가죽 시트**  
열선 및 통풍 기능과 고급 천연가죽 소재를 적용하여 안락함과 쾌적함을 제공합니다.

※ 본 카탈로그 상의 이미지 및 사양은 모델에 따라 다르게 적용되며, 옵션 사양이 포함되어 있습니다.

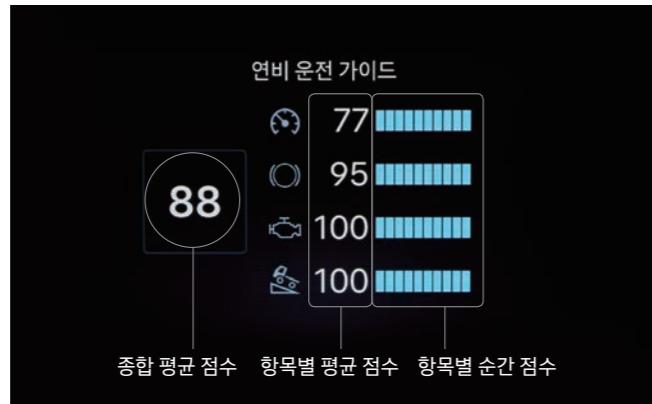

**연비운전 가이드** (정속 유지 정도 / 공회전 / 제동 / 언덕 주행)  
주행 중 운전자의 운전 습관 분석을 통해 항목별 점수로 표현을 하며, 팝업 안내를 통해 연비를 향상시킬 수 있는 운전 방법을 제공합니다.



**스마트폰 무선 충전 (10W)**

# Safety

다양한 운전자 보조 시스템을 통해 안전하고 안정된 주행을 지원합니다.



**후방 카메라 및 모니터**  
100만 화소 LVDS 카메라의 고해상도 영상으로 주차 및 주행 시 후방 뷰를 보여주고 후방 와이드 뷰 / 후방 TOP 뷰 적용으로 후방 차량 및 물체와의 거리를 확인할 수 있습니다.

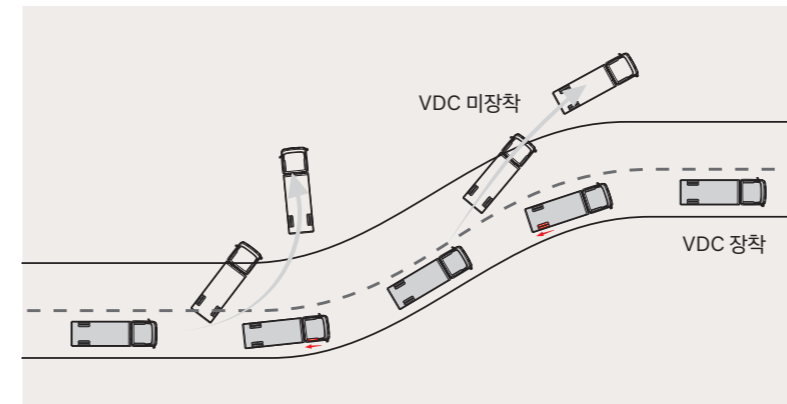

**차체자세 제어기능 (VDC)**  
주행 중 차량의 미끄러짐 혹은 전복 위험성을 감지하여 자동으로 엔진 출력 및 브레이크를 제어함으로써 차량 자세를 안정화시켜 주행 안전성을 확보합니다.



**운전석 에어백 / 시트벨트 프리텐서너**  
무릎 라인까지 커버하는 대형 운전석 에어백과 시트벨트 프리텐서너를 기본 적용하여 운전자의 안전성을 확보하였습니다.



**타이어 공기압 경보장치 (압력 / 온도)**  
타이어 파손 사고가 많은 상용차의 특성을 고려해 주행 중 타이어의 공기압과 온도를 표시하여 타이어 문제 발생 시 운전자에게 경고하여 안전한 운행환경을 제공합니다.



**풀 에어 브레이크 (Full Air Brake)**  
유압 대신 공압으로 브레이크 챔버를 직접 작동시켜 강력한 제동력과 높은 신뢰성을 제공합니다.



**디스크 브레이크**  
제동 성능 및 교환 용이성이 뛰어나며 안전하고 정숙한 주행 성능을 제공합니다.



프레스티지 (크리미 화이트)

# Driving

친환경 기준에 맞는 최상의 동력 성능과 한 차원 향상된 연비로 효율적인 주행을 제공합니다.

친환경 유로6D\_G 엔진 최고출력 325ps / 최대토크 120kgf·m



**유로6D 엔진**  
연비 효율을 향상시키고 탁월한 내구성, 정숙성을 확보하여 최고 수준의 동력성능을 제공합니다.



**ZF 8단 자동변속기 레버 및 ECO 모드 스위치**  
주행 상황을 감지하고 자동으로 변속하여 최적의 동력성능과 에코 모드 기능이 있어 최상의 연비를 제공합니다.

엔진	변속기	
280ps/95kgf·m	수동	트랜시스 6단
	자동	앨리슨 9단
300ps/110kgf·m	수동	ZF 6단
	자동	ZF 8단
325ps/120kgf·m	수동	ZF 9단
	자동	ZF 8단



파워트레인 라인업

**DPF 빠른 재생 / 재생 중지**  
※ 빠른 재생 기능은 수동변속기 차량에 적용되며 재생 금지 시 차속은 40km/h 이하로 제한됩니다.

**ECO ROLL** **어드밴스드 에코롤 (자동변속기)**  
내리막길 및 평지 주행 시 기어를 중립으로 제어하여 차량의 타력 주행거리를 증대시켜 연비가 향상됩니다.

**ECO ROLL** **에코롤 (수동변속기)**  
내리막길 및 평지 주행 시 연료 미량 분사로 타력 주행 거리를 증대시켜 연비가 향상됩니다.

**ECO** **ECO 모드**  
평지 위주의 구간 운행 시 엔진 최고 출력을 제한하여 연비가 향상됩니다.

**EMPTY** **공차 모드 (EMPTY)**  
화물 미적재 시 엔진 출력을 줄여 연비를 최적화합니다. (수동변속기 적용시)

※ 본 카탈로그 상의 이미지 및 사양은 모델에 따라 다르게 적용되며, 옵션 사양이 포함되어 있습니다.

# Chassis

프레임 강성을 강화한 **프레스티지 맥스** 트림을 신규 운영하여 선택적 합리적인 비즈니스 솔루션을 제공합니다.

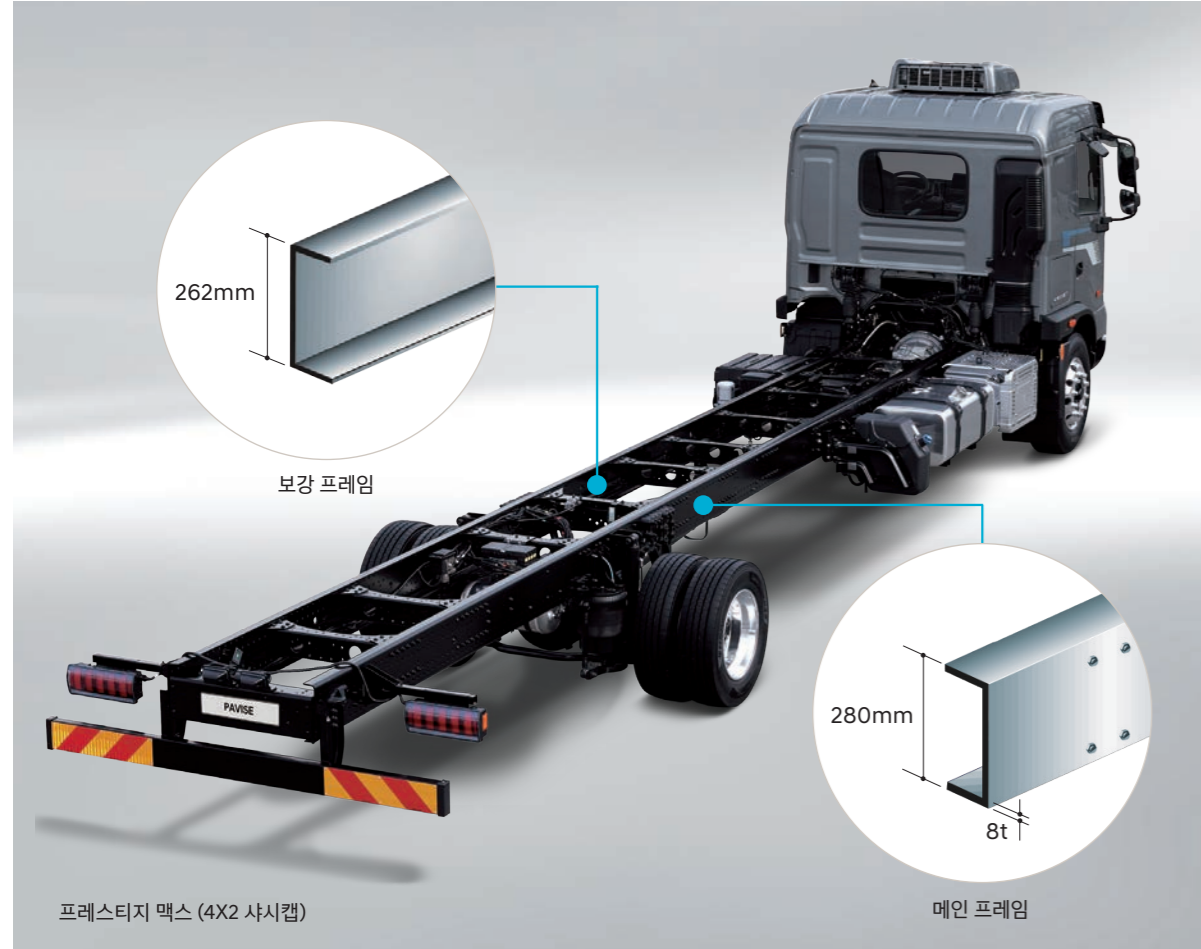

## 프레스티지 맥스 (고하중 극초장축플러스 7.6 이상)

- 휠베이스 5,900mm 이상 고하중 차종의 샤시 메인 프레임 높이 및 두께 증대로 프레임의 강성이 향상되었습니다.
- 전축 315 타이어를 기본 적용하여 기존 차량과 동일한 차량 자세를 유지, 특정 가장성을 확보하였습니다.

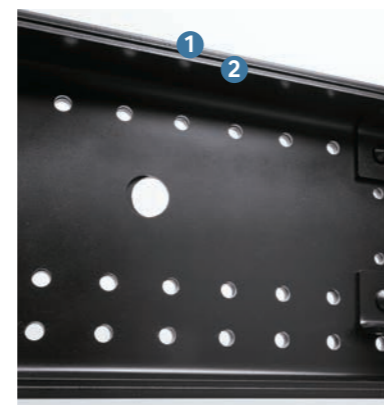

- ① 메인 프레임
- ② 보강 프레임

전축 315/70R22.5 타이어  
(알루미늄 휠)

※ 본 카탈로그 상의 이미지 및 사양은 모델에 따라 다르게 적용되며, 옵션 사양이 포함되어 있습니다.

# Durability & Maintenance

비즈니스의 생산성을 위해 수명이 긴 부품들로 개선하고 사용자가 쉽게 접근할 수 있는 구조로 설계되어 정비가 편리합니다.



대형 프론트 정비 패널  
프론트 패널 열림 각도가 넓어 점검 및 작업이 용이합니다.



캡 틸팅  
캡 틸팅각이 넓어 정비가 편리하고 전동유압식으로 소음 및 내구성이 우수합니다.



캡 에어서스펜션  
주행 시 캡의 진동과 충격을 완화하고 선히시 캡의 움직임을 최소화하여 편안하고 안정된 승차감을 제공합니다.



배터리 차단 스위치  
불필요한 전력 소모를 줄여 배터리 수명 연장에 도움이 되며 특정 작업 시 안전사고를 예방할 수 있습니다.



후축 에어서스펜션  
차량 진동 및 차체 움직임에 상관없이 일정한 차량 자세를 유지하고 차고 조절이 가능해 화물 상, 하차 시 편리합니다.

# Special Vehicle

다양한 산업의 요구에 완벽하게 대응하는 파비스 특수 차량용 패키지와  
특장 완성차는 비즈니스에 최적화된 경제적 가치를 제공합니다.

**4X2 특수 차량용 패키지**  
15.5톤 / 17.5톤 급 특수 차량용 패키지를 이용해  
환경미화차, 고소작업차 등 용도에 맞는  
특장차 제작이 가능합니다.



※ 상기 차량 이미지는 연출된 이미지로 실제 출고 차량의 상태나 선택사양 적용 유무에 따라 차이가 있을 수 있습니다.

## 덤프

충격과 진동에 강한 적재함 구조, 저중심 차체와 고강도 프레임으로 탁월한 성능을 발휘합니다.



유압식 덤프 시스템



안전 받침대



덤프 레버 (상승 / 정지 / 하강)



PTO 스위치

※ 상기 사양들은 OEM 특장 사양으로 실제 출고 차량의 상태나 선택사양 적용 유무에 따라 차이가 있을 수 있습니다.

## 프리미엄 냉동탑차

다양한 냉동 상품 수송을 위한 최적의 상품성을 갖추었습니다.



조립식 파티션



더블 냉동기 (4+2 FAN)

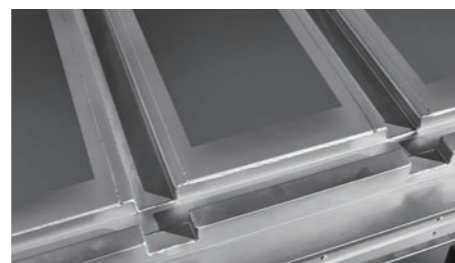

SUS 미판 바닥 & 스케이트 레일 (4열)



E-트랙 (2열) & 벨트 (2개)

## 윙바디

적재함 측면부터 지붕까지 완전 개폐가 가능하며, 지게차를 이용한 적재·하역 작업의 효율이 높습니다.

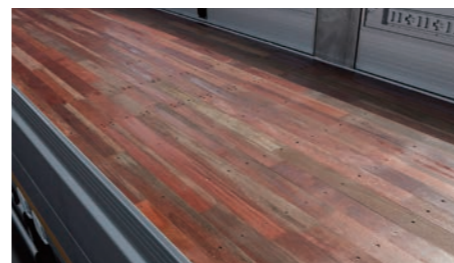

아피통 목재바닥



GRP 강판



POSMAC 재질이 적용된 적재함 내부 E-트랙 (좌, 우 각 1열) & 벨트 (17개)

※ 상기 사양들은 OEM 특장 사양으로 실제 출고 차량의 상태나 선택사양 적용 유무에 따라 차이가 있을 수 있습니다.



윙 개폐 조작 스위치 & 스테인리스 센터 포스트

## 경량화 윙바디 (후2축)

알루미늄 소재를 적용하여 더 가벼워진 경량화 윙바디는 우수한 외관과 뛰어난 방청 품질을 자랑합니다.



알루미늄 프론트 판넬 및 바닥



리어도어 개폐 장치



특장 전용 내비게이션 및 어라운드뷰 모니터



윙 개폐 조작 스위치 & 스테인리스 센터 포스트

## 암롤

견고한 더블 실린더와 후크 암을 적용하여 적재함 리프팅 및 덤핑 능력이 뛰어납니다.



더블 실린더



후크 암



실린더 작동 스위치 (실내)



후방 모니터

※ 상기 사양들은 OEM 특장 사양으로 실제 출고 차량의 상태나 선택사양 적용 유무에 따라 차이가 있을 수 있습니다.

## 버큘로리

흡입을 위한 진공 상태에 도달하는 시간이 짧고 레버를 활용한 쉬운 조작으로 작업 효율성이 뛰어납니다.



2방 밸브



3방 밸브



버큘 펌프

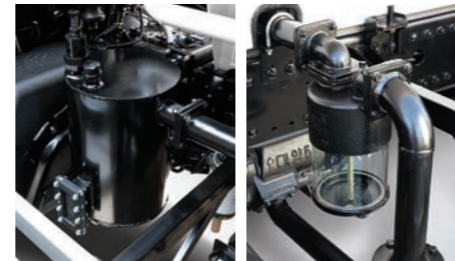

오일 탱크 & 오일 세퍼레이터

※ 상기 사양들은 OEM 특장 사양으로 실제 출고 차량의 상태나 선택사양 적용 유무에 따라 차이가 있을 수 있습니다.

## 음식물쓰레기 수거차

빈 리프터 및 조절장치는 수거 편의성을 증대하며 효율적인 배출작업을 위해 강력한 덤핑 시스템을 적용했습니다.



덤핑 조절 장치



전기식(자동) / 레버식(수동) 조작 컨트롤 박스



빈 리프터 및 조절장치



세척 장치

※ 상기 사양들은 OEM 특장 사양으로 실제 출고 차량의 상태나 선택사양 적용 유무에 따라 차이가 있을 수 있습니다.

## 압축진개

대형 더스트 커버와 우레탄 씰을 적용하여 오수탱크의 누수 방지가 탁월하며, 깔끔한 분리형 구조로 패커의 정비가 쉽습니다.

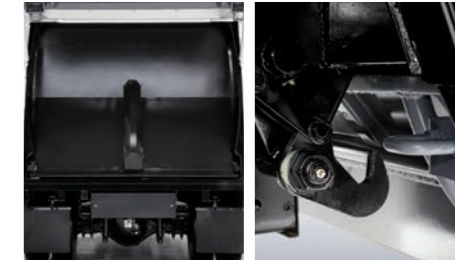

밀판 배출 시스템 & 패커 자동 잠금장치



배출 및 패커 작동 스위치 (실내)



5채널 측후방 모니터 + 후방 카메라



작동 긴급 정지 스위치 & 패커 작동 스위치 (실외)

※ 상기 사양들은 OEM 특장 사양으로 실제 출고 차량의 상태나 선택사양 적용 유무에 따라 차이가 있을 수 있습니다.

# Features



무시동 에어컨  
(230Ah 대용량 MF 배터리 포함)



루프 샤크 안테나 (ccNC 적용 시)



발수 도어 글래스 (프레스티지)



자동 LED 조명이 적용된 외부 사물함



FULL LED 리어 콤비 램프



다이렉트 글레이징 윈드실드 글래스



운전석 시트벨트 프리텐셔너



동승석 시트 틸업



접이식 동승석



대용량 컵홀더



열선 및 텔레스코픽 & 틸트 스티어링 휠



오토 라이트 컨트롤



일반 오디오 시스템



24V 파워아웃렛 (2개)



베드룸 USB / 베드룸 220V 인버터



베드 사이드 수납함



봉타입 옷걸이 행거



프론트 선바이저 (운전석 / 동승석)



LED 룸램프



에어 노즐



AUX / USB 포트 / 12V 파워아웃렛  
(프리미엄)



도어 및 미러 컨트롤러



디지털 타코그래프 (C타입 USB)



오버헤드 컨트롤 패널 (하이루프 캡)



오버헤드 컨트롤 패널 (표준캡)



도어스텝 신발 수납공간



배터리 전압 이퀄라이저



230Ah 대용량 MF 배터리



전축 롱테이퍼 스프링 서스펜션

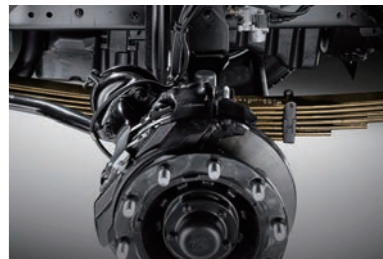

전축 멀티링크 서스펜션

※ 차량 적용 사양은 차량별/트림별 상이할 수 있으므로 가격표 참조 및 카마스터에게 문의 바랍니다.

※ 본 카탈로그 상의 이미지 및 사양은 모델에 따라 다르게 적용되며, 옵션 사양이 포함되어 있습니다..

## Exterior Colors



크리미 화이트 + 밴드스트라이프



아이언 그레이 메탈릭 + 밴드스트라이프



옵시디언 블루 펄 + 밴드스트라이프

### Colors

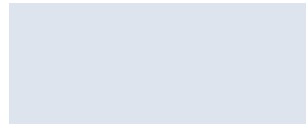

크리미 화이트 (YAW)



아이언 그레이 메탈릭 (VA5)



옵시디언 블루 펄 (PY6)

※ 아이언 그레이 메탈릭 선택 시, 카고 적재함 컬러: 미디엄 그레이 (YDF)  
 ※ 옵시디언 블루 펄 덤프 한정 선택 가능  
 ※ 상기 컬러는 인쇄된 것이므로 실제 차량의 컬러와는 다소 차이가 있을 수 있습니다.

### Wheel & Tire



전축 315/70R22.5 타이어  
(알루미늄 휠)



전축 295/80R22.5 타이어  
(스틸 휠)



전/후축 245/70R19.5 타이어  
(스틸 휠)

## Interior Colors



프레스티지 (풀 옵션 기준)



프리미엄



12.3인치 컬러 LCD 클러스터



원톤 천연가죽 시트 (멀티펄선, 열선, 통풍)













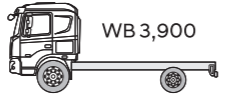

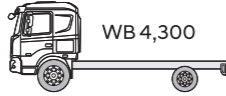

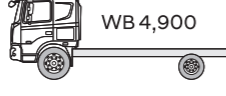
7인치 컬러 LCD 클러스터

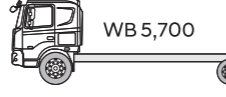

투톤 인조가죽 시트 (에어 서스펜션)

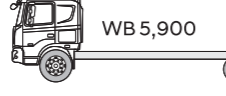
# Line up

4X2

	일반	고하중
단축	 WB 3,900	 WB 3,900
장축	 WB 4,300	 WB 4,300
장축 플러스		 WB 4,500
초장축	 WB 4,900	 WB 4,900
초장축 플러스 7.0	 WB 5,400	 WB 5,400
극초장축 7.4	 WB 5,700	 WB 5,700
극초장축 플러스 7.6	 WB 5,900	 WB 5,900
극초장축 플러스 8.3	 WB 6,300	 WB 6,300
극초장축 플러스 8.9		 WB 6,700
극초장축 플러스 9.3		 WB 7,000

## 6X2 카고 / 샤시캡 라인업

- 적용차종 : 태그 액슬 극초장축 / 극초장축플러스 (푸셔 액슬 미운영)
- 가변축 추가를 통해 카고 출고 시 8톤에서 13.5톤까지의 최대적재량을 제공합니다.
- 샤시캡 출고 시 19톤에서 22톤까지의 허용총중량을 제공하여 다양한 특장용으로 활용 가능합니다.
- 가변축 하중 수동 조절 장치로 가변축에 실리는 하중 조절이 가능합니다.

\* 고하중 극초장축 7.4 : 13.5톤 / 고하중 극초장축플러스 7.6 : 13톤  
 \* 6X2 모델, 6X4 벨류플러스의 경우 트럭 지점 문의 바랍니다.  
 \* 더 뉴 2027 파비스 6X2 추후 출시 예정

## Cab

운행 환경과 업무 특성에 따라 효율적인 선택을 하실 수 있습니다.



하이루프캡

표준캡

# Specifications

## 4X2 일반하중 5.5톤 카고

구 분	전장	전폭	전고	최저지상고	상면지상고 (카고)	휠베이스	최대적재량 (ton)	엔진 (ps/kgf-m)	변속기	적재함 내측치수		
										장	폭	고
장축	7,800	2,400	2,865	180	1,160	4,300	5.5	280/95 300/110	트랜시스 6단 수동 엘리슨 9단 자동 ZF 6단 수동 ZF 8단 자동	5,300	2,280	400
초장축	8,750	2,400	2,865	180	1,160	4,900				6,250	2,280	400
초장축플러스7.0	9,500	2,400	2,865	180	1,160	5,400				7,000	2,280	400
극초장축7.4	9,890	2,420	2,865	180	1,160	5,700				7,400	2,350	400
극초장축플러스7.6	10,090	2,420	2,865	180	1,160	5,900				7,600	2,350	400
극초장축플러스8.3	10,790	2,420	2,865	180	1,160	6,300				8,300	2,350	400

(단위 : mm)

## 4X2 일반하중 15.5톤 샤시캡

구 분	전장	전폭	전고	최저지상고	상면지상고 (프레임)	휠베이스	허용총중량 (ton)	엔진 (ps/kgf-m)	변속기
단축	7,025	2,320	2,795	180	920	3,900	15.5	280/95 300/110	트랜시스 6단 수동 엘리슨 9단 자동 ZF 6단 수동 ZF 8단 자동
장축	7,675	2,320	2,795	180	920	4,300			

## 4X2 고하중 8 / 8.5톤 카고

구 분	전장	전폭	전고	최저지상고	상면지상고 (카고)	휠베이스	최대적재량 (ton)	엔진 (ps/kgf-m)	변속기	적재함 내측치수		
										장	폭	고
장축	7,800	2,400	2,995	180	1,230	4,300	8.5	300/110 325/120	ZF 6단 수동 ZF 9단 수동 ZF 8단 자동	5,300	2,280	400
초장축	8,750	2,400	2,995	180	1,230	4,900				6,250	2,280	400
초장축플러스7.0	9,500	2,400	2,995	180	1,230	5,400				7,000	2,280	400
극초장축7.4	9,890	2,420	2,995	180	1,230	5,700				7,400	2,350	400
극초장축플러스7.6	10,090	2,420	2,995	180	1,230	5,900				7,600	2,350	400
극초장축플러스8.3	10,790	2,420	2,995	180	1,230	6,300				8,300	2,350	400
극초장축플러스8.9	11,390	2,420	2,995	180	1,230	6,700	8			8,900	2,350	400

## 4X2 고하중 17.5톤 샤시캡

구 분	전장	전폭	전고	최저지상고	상면지상고 (프레임)	휠베이스	허용총중량 (ton)	엔진 (ps/kgf-m)	변속기
단축	7,025	2,400	2,925	180	1,020	3,900	17.5	300/110 325/120	ZF 6단 수동 ZF 9단 수동 ZF 8단 자동
장축	7,675	2,400	2,925	180	1,020	4,300			
장축플러스	7,975	2,400	2,925	180	1,020	4,500			
극초장축플러스7.6	9,975	2,400	2,925	180	1,020	5,900			
극초장축플러스8.3	10,675	2,400	2,925	180	1,020	6,300			
극초장축플러스8.9	11,275	2,400	2,925	180	1,020	6,700			
극초장축플러스9.3	11,775	2,400	2,925	180	1,020	7,000			

※ 상기 차량 관련 수치는 대표 차량 기준이며 현대자동차 자체 기준에 따라 측정된 수치로, 실제 출고 차량의 상태나 선택사양 적용 유무에 따라 차이가 있을 수 있습니다.

※ 상면지상고는 대표 수치를 표현한 것이므로 차량상태에 따라 일부 다를 수 있습니다. (5.5톤 245타이어, 8.5톤 295타이어 기준) ※ 휠베이스 별 운영 여부는 가격표 또는 카마스터와 확인하세요.

# Specifications

(단위 : mm)

4X2 특장차	구 분	휠베이스	전장	전폭	전고	적재용적 (m³)	최대적재량 (ton)	엔진 (ps/kgf·m)	변속기	적재함 내측치수		
										장	폭	고
	암롤	3,900	6,445	2,360	2,795	-	5.5 (GVW 15.5)	280/95	트랜시스 6단 수동	3,620	2,360	-
	덤프	3,300	6,030	2,330	2,825	-			ZF 6단 수동	3,450	2,130	500
	압축진개	3,900	7,585	2,350	2,820	11.2	5.8 (GVW 15.5)	300/110	ZF 8단 자동	3,380	2,190	1,720
	음식물쓰레기수거차	3,900	6,665	2,360	2,900	6.9	7 (GVW 15.5)			3,500	1,710	1,400
	버쿰로리	3,900	7,025	2,400	3,020	8.0	8 (GVW 17.5)		ZF 9단 수동	4,050	2,020	1,295
	프리미엄생동탑차	5,400	9,660	2,495	3,700	-				7,000	2,350	2,300
	초장축플러스 7.0 윈바디	5,400	10,365	2,495	3,830	-	5.5 (GVW 17.5)	325/120	ZF 8단 자동	7,820	2,400	2,560
	극초장축플러스 7.6 윈바디	5,900	10,870	2,495	3,840	-				8,320	2,400	2,560
	극초장축플러스 8.3 윈바디	6,300	11,570	2,495	3,840	-				9,020	2,400	2,560

## 4X2 환경미화차 패키지

구 분	전장	전폭	전고	최저지상고	상면지상고 (프레임)		휠베이스	허용총중량 (ton)	엔진 (ps/kgf·m)	변속기
					전축	후축				
단 축	7,025	2,320	2,795	180	859	904	3,900	15.5	280/95 300/110	트랜시스 6단 수동 ZF 6단 수동 앨리슨 9단 자동 ZF 8단 자동
장 축	7,675	2,320	2,795	180	859	904	4,300			

## 4X2 고소작업차 패키지

구 분	전장	전폭	전고	최저지상고	상면지상고 (프레임)		휠베이스	허용총중량 (ton)	엔진 (ps/kgf·m)	변속기
					전축	후축				
단 축	7,025	2,400	2,925	180	967	1,005	3,900	17.5	325/120	ZF 9단 수동 ZF 8단 자동
장축플러스	7,975	2,400	2,925	180	967	1,005	4,500			
초장축	8,625	2,400	2,925	180	967	1,005	4,900			
초장축플러스	9,375	2,400	2,925	180	967	1,005	5,400			

## 4X2 5.5톤 카고크레인 패키지 (직진식)

구 분	전장	전폭	전고	최저지상고	상면지상고 (프레임)	휠베이스	최대적재량 (ton)	엔진 (ps/kgf·m)	변속기	적재함 내측치수		
										장	폭	고
장 축	7,800	2,400	2,865	180	920	4,300	5.5 (GVW 15.5)	280/95 300/110	트랜시스 6단 수동 ZF 6단 수동 ZF 8단 자동	5,300	2,280	400
초장축	8,750	2,400	2,865	180	920	4,900				6,250	2,280	400
초장축플러스7.0	9,500	2,400	2,865	180	920	5,400				7,000	2,280	400

※ 상기 차량 관련 수치는 대표 차량 기준이며 현대자동차 자체 기준에 따라 측정된 수치로, 실제 출고 차량의 상태나 선택사양 적용 유무에 따라 차이가 있을 수 있습니다.  
 ※ 상면지상고는 대표 수치를 표현한 것이므로 차량상태에 따라 일부 다를 수 있습니다. (5.5톤 245타이어, 8.5톤 295타이어 기준) ※ 휠베이스 별 운영 여부는 가격표 또는 카마스터와 확인하세요.  
 ※ 6X2 모델, 6X4 벨류플러스의 경우 트럭 지점 문의 바랍니다.

(단위 : mm)

## 6X2 일반하중 카고

구 분	전장	전폭	전고	최저지상고	상면지상고 (카고)	휠베이스	최대적재량 (ton)	엔진 (ps/kgf·m)	변속기	적재함 내측치수		
										장	폭	고
극초장축7.4	9,890	2,420	2,885	180	1,230	5,700	8	280/95 300/110	트랜시스 6단 수동 ZF 6단 자동 ZF 8단 자동	7,400	2,350	400
극초장축플러스7.6	10,090	2,420	2,885	180	1,230	5,900				7,600	2,350	400

## 6X2 일반하중 사시캡

구 분	전장	전폭	전고	최저지상고	상면지상고 (프레임)	휠베이스	차량총중량 (ton)	엔진 (ps/kgf·m)	변속기
극초장축7.4	9,800	2,320	2,815	180	985	5,700	19	280/95 300/110	트랜시스 6단 수동 ZF 6단 수동 ZF 8단 자동
극초장축플러스7.6	10,000	2,320	2,815	180	985	5,900			

## 6X2 고하중 카고

구 분	전장	전폭	전고	최저지상고	상면지상고 (카고)	휠베이스	최대적재량 (ton)	엔진 (ps/kgf·m)	변속기	적재함 내측치수		
										장	폭	고
극초장축7.4	9,890	2,420	2,985	180	1,240	5,700	13.5	280/95 300/110	ZF 8단 자동	7,400	2,350	400
극초장축플러스7.6	10,090	2,420	2,985	180	1,240	5,900				7,600	2,350	400

## 6X2 고하중 사시캡

구 분	전장	전폭	전고	최저지상고	상면지상고 (프레임)	휠베이스	허용총중량 (ton)	엔진 (ps/kgf·m)	변속기
극초장축7.4	9,800	2,400	2,915	180	995	5,700	22	300/110 325/120	ZF 8단 자동
극초장축플러스7.6	10,000	2,400	2,915	180	995	5,900			

## 6X2 특장차

구 분	휠베이스	전장	전폭	전고	적재용적 (m³)	최대적재량 (ton)	엔진 (ps/kgf·m)	변속기	적재함 내측치수		
									장	폭	고
윈바디 (후2축)	5,700	10,870	2,495	3,840	-	5,500	325/120	ZF 8단 자동	8,320	2,400	2,560
경량화윈바디 (후2축)	6,300	11,715	2,495	3,850	-	7,000			9,200	2,400	2,600

※ 상기 차량 관련 수치는 대표 차량 기준이며 현대자동차 자체 기준에 따라 측정된 수치로, 실제 출고 차량의 상태나 선택사양 적용 유무에 따라 차이가 있을 수 있습니다.  
 ※ 상면지상고는 대표 수치를 표현한 것이므로 차량상태에 따라 일부 다를 수 있습니다. (5.5톤 245타이어, 8.5톤 295타이어 기준)  
 ※ 휠베이스 별 운영 여부는 가격표 또는 카마스터와 확인하세요.  
 ※ 6X2 모델, 6X4 벨류플러스의 경우 트럭 지점 문의 바랍니다.



### 3년 무한 km 보증수리 (엔진 / 동력 전달 주요 부품)

고객님의 차량을 책임지는 보증수리 제도 및 국내 최대 규모의 서비스 네트워크가 고객님의 멈춤 없는 비즈니스를 지원합니다.

[파비스 보증수리 제도]

엔진 주요 부품 및 동력 전달 주요 부품 - 3년 / 무한 km, 차체 및 일반 부품 - 2년 / 4만 km 보증 (단 CNG는 엔진 주요 부품 - 3년 / 10만 km, 동력 전달 주요 부품 - 3년 / 6만 km, CNG 용기 - 3년 / 무한 km 적용)

[상용 차종 서비스 네트워크]

전국 100여개의 상용 전문 블루핸즈로 형성된 국내 최대 규모의 서비스 네트워크

### 트럭 전용 커넥티드 서비스

현대자동차의 커넥티드 서비스인 블루링크로 다양한 편의 기능을 활용하여 차량을 보다 쉽게 관리하세요.

원격 서비스

마이현대 App을 통해 원격 시동, 공조 온도 설정, 문 잠금/열림, 비상등, 경적 울림 기능을 제공하며, 원격에서도 차량 제어가 가능한 편의 기능을 제공합니다.

차량 관리

마이현대 App을 통해 배터리 상태, 브레이크 오일 부족, 주유, 워셔액 부족 경고상태를 확인하여 차량 점검 정보를 제공합니다.

### 블루 멤버스 안내

구매 차종에 따라 블루 멤버스 포인트를 적립해 드립니다.

블루 멤버스는 고객이 자동차를 효율적이고 경제적으로 관리하여 자동차와 관련된 모든 과정에서 최상의 경험을 할 수 있도록 돕는 ‘자동차 생활 종합 서비스’입니다.

트럭				버스
마이티	파비스	뉴파워트럭	엑시언트	솔라티 / 카운티 / 일렉시티 타운 / 일렉시티 / 뉴 슈퍼에어로시티 / 유니버스
30만	60만	80만	130만	50만

### 올케어 서비스 맵

현대자동차에서 제공하는 차량 관련 서비스 프로그램을 한눈에 볼 수 있는 가이드입니다.

올케어 서비스를 통해 편안하고 안전하게 운행하세요.

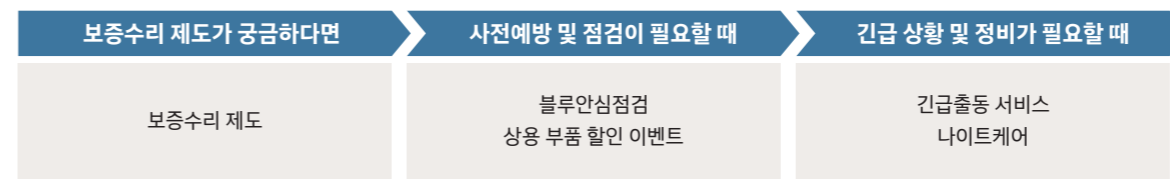

#### 보증수리 제도

현대자동차에서 판매한 차량이 정상적인 관리 사용하에 보증 기간 이내 제조상의 결함이 발생한 경우 당사 지정 서비스 네트워크를 통해 무상수리 받을 수 있는 제도입니다.

각 차량의 상세 보증기간은 현대자동차 홈페이지 참조

#### 블루 안심점검

고객의 차량이 최상의 상태를 유지할 수 있도록 3년 7회 무상점검을 제공합니다. (블루멤버스 회원 대상)

- 1~2회차 : 엔진룸/하부/일반 점검 11종
- 3~7회차 : 엔진룸/하부/일반 점검 13종

디젤엔진 트럭 4개 차종 대상 (마이티, 파비스, 뉴파워트럭, 엑시언트)  
※ '21.10.05 이전 제작중 발급 차량 및 CNG, FCEV 등 제외

#### 상용 부품 할인 이벤트

집중점검이 필요한 시기에(하절기/동절기) 소모성 부품 및 공임 할인을 제공하여 차량 운영 비용 절감을 지원하는 서비스입니다.

행사 기간 및 할인 품목은 행사 1개월 전 블루핸즈 내 안내문 및 고객센터 확인 (080-600-6000)

#### 긴급출동 서비스

도로 위에서 차량 고장으로 주행이 어려운 고객에게 출동하여 긴급 조치를 해드립니다.

긴급출동 (080-600-6000 ARS ▶ 2번) / 365일 24시 운영

#### 나이트케어

주간 근무 시간 중 정비 업체를 방문하기 어려운 중대형 상용 고객님을 위해 야간 예약 정비를 통한 운휴 손실 최소화를 지원하는 서비스입니다.

서비스 제공 블루핸즈는 현대자동차 홈페이지 참조 (운영시간 평일 18:00 ~ 22:00)

### 쉽고 정확한 상담

전국 어디서나 현대자동차 판매거점을 통해 상용차 관련 구매 상담을 받으실 수 있습니다.

상용차 전담 고객센터를 통해 구매를 원하시거나 구매하신 차량과 관련된 정보를 쉽고 정확하게 얻을 수 있습니다.

고객센터 080-600-6000

### 통합 관리 앱 myHyundai

마이현대는 현대자동차 멤버십, 차량관리 기능을 통합한 현대자동차 대표 차량 관리 어플리케이션입니다.

#### 블루 멤버스

블루 멤버스 포인트 사용, 잔여 현황을 제공하며 블루 멤버스 포인트를 이용하여 상품 구매가 가능합니다.

#### 차량 관리

데이터에 기반한 고도화된 차량 정보를 제공합니다.

정유사 멤버십 포인트 연동을 통해 주유비가 자동으로 입력되며

정비 예약 등 고도화된 차량관리 서비스를 제공합니다.



현대자동차는 전국 어디서나  
동일한 가격과 서비스로  
정성을 다할 것임을 약속드립니다.

본 카탈로그 상의 사양 및 제원은 차의 성능 개선을 위하여 예고 없이 변경될 수 있으며,  
본 카탈로그 상의 사진에는 선택사양이 적용된 경우가 있으므로 실제 구입차량과는 다른 점이  
있을 수도 있습니다. 또한, 차량 구입 시 해당 월의 가격표를 반드시 참고하시고 카마스터의  
안내를 받으시기 바랍니다.

• 본 인쇄물에 수록된 사진의 색상은 인쇄 등 제작 과정을 거치며 실제 차량의 색상과 다소 차이가  
발생할 수 있습니다.

\* 현대자동차는 지점/대리점의 카마스터를 통해서만 판매하며 전국 어느 곳에서나  
동일한 가격과 가치로 바른 거래를 실천하고 있습니다.

\* 폐사에서 지정하는 순정품(엔진오일, 변속기오일 등)을 사용하지 않거나 불량 연료 및  
불량 요소수를 사용했을 경우에는 차량에 치명적인 손상을 줄 수 있습니다.

구입문의



디지털 카탈로그  
(PC / 태블릿)



디지털 카탈로그  
(모바일용)



PAVISE 홈페이지