

PORTER II Special Vehicle



LPG Turbo Interior & Safety

10.25인치 내비게이션과 강화된 편의사양, 지능형 안전 기술 적용으로 더욱 스마트하고 쾌적한 운행이 가능합니다.



※ 10.25인치 내비게이션, 운전석 열선 / 통풍시트, 전방 충돌방지 보조, 급제동 경보 시스템, 버튼 시동 / 스마트키는 포터 Electric에도 공통 적용됩니다.

10.25인치 내비게이션
폰 프로젝션, 블루링크 포함 / 후방 모니터

버튼 시동 & 스마트키

전방 충돌방지 보조
선행 차량의 감속 또는 정지차량, 보행자의 출몰 등 충돌 위험이 감지될 경우 운전자에게 이를 경고하고, 필요 시 브레이크 작동을 보조합니다.

운전석 열선 / 통풍시트

급제동 경보 시스템 (ESS)
급제동 시 제동등을 자동으로 점멸하여 후방추돌 사고를 예방할 수 있습니다.

차로 이탈 경고

일정 속도 이상 주행 중 방항지시등 스위치를 움직이지 않고 차로를 이탈하면 경고를 해줍니다.

Electric Interior & Safety

포터 일렉트릭에만 적용된 한 단계 높은 안전 기술이 도심형 EV 트럭의 새로운 기준을 제시합니다.



운전자 주의 경고
주행 중 운전자의 주의 운전 상태를 분석하고 필요시 경고를 해줍니다.

회생 제동 컨트롤 패들슈프트
모터에서 생성된 자기장에 의해 제동력이 발생하여 브레이크 패드 소모를 절감시켜줍니다.

배터리 히팅 시스템 (윈터 모드)

전동식 파킹 브레이크

충전구 (콤보타입)
급속충전 시스템(100kW 급속충전기 기준)을 적용하여 47분에 배터리가 최대 80%까지 충전이 가능합니다.

차로 이탈방지 보조

전방 감지 카메라를 이용해 차선을 인식하고 차선 이탈 시 자동으로 스티어링 조향을 조작하여 주행을 보조합니다.

냉동탑차 [트윈컴프 / 일체형 트윈컴프]

다양한 냉동 상품 수송에 최적의 조건을 갖추었습니다.

LPG Turbo



하이냉동탑차 / 초저온 냉동탑차

저상냉동탑차 / 냉동탑차

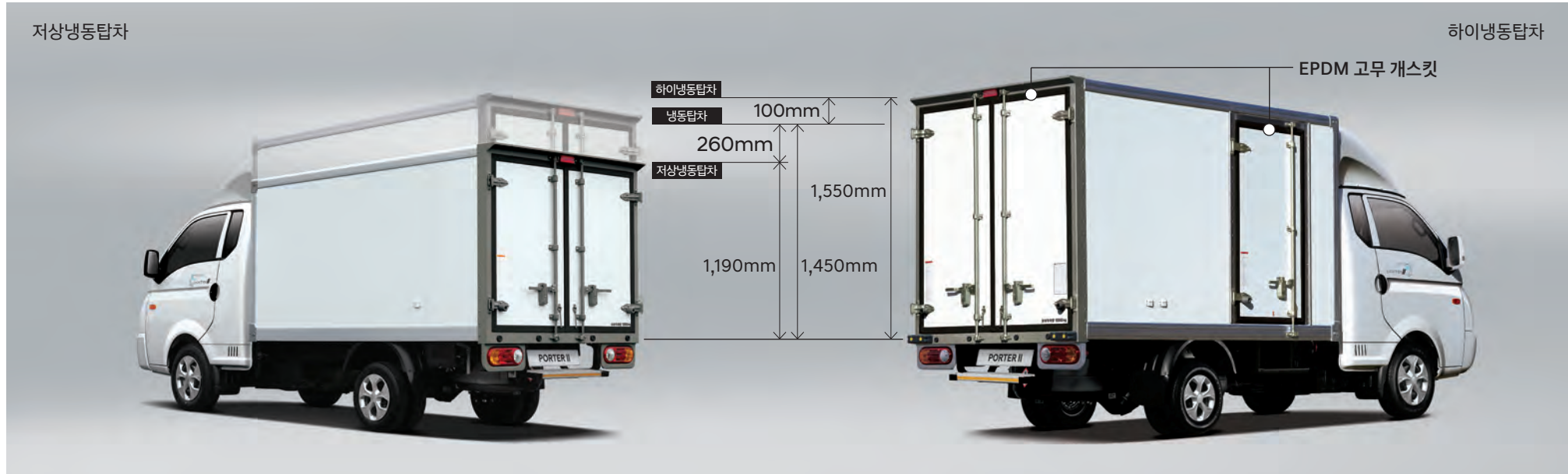

※ 리어스텝의 경우 실제 이미지와 다를 수 있습니다.
 ※ 차량별 제원 수치는 화물실 내측 기준입니다.

EPDM 고무 개스킷 리어 및 사이드 도어 개스킷에 EPDM 고무 소재를 적용하여 내구성 및 밀폐력이 향상되었습니다.

포터 II 냉동탑차의 특징점

- 에어스포일러 일체형 디자인으로 공격성능이 강화되었습니다.
- 냉동기 성능이 강화되었습니다. (냉동기 풀다운 테스트 시험 결과: 기존 82분 → 개선 68분)
 ※ 풀다운 테스트란? 외기 온도가 30°C일 때 냉동탑 안의 온도를 -20°C에 도달하는 시간을 측정하는 테스트
- 내부식성이 강한 스테인리스 바닥을 적용하였습니다.
- 트윈컴프, 일체형 트윈컴프, 온도기록계, 온풍시스템 등 다양한 사양을 적용하여 선택의 폭을 넓였습니다.
- 축 조립체 부품에 클리어코팅을 적용하여 장기간 사용해도 변색이 일어나지 않습니다.

주요 제원

구 분	최대적재량 (kg)	차체 제원 (mm)			적재실 제원 (mm)			
		장	폭	고	장	폭	고	
저상냉동탑차	슈퍼캡	1,000	5,170	1,765	2,140	2,730	1,610	1,190
냉동탑차	일반캡	1,000	5,205	1,765	2,400	2,990	1,610	1,450
	슈퍼캡		5,170			2,730		
하이냉동탑차	일반캡	1,000	5,205	1,765	2,500	2,990	1,610	1,550
	슈퍼캡		5,170			2,730		
초저온냉동탑차	슈퍼캡	1,000	5,230	1,785	2,540	2,750	1,610	1,550

※ 온도조절범위 : 트윈컴프 & 일체형 트윈컴프 (최대 약 -15°C)
 ※ 냉동실 온도는 적재물 및 외부환경(기온, 주행환경 등)에 의하여 가변적일 수 있습니다.



요철형 스테인리스 바닥 - SUS304



저상냉동탑차 냉동기 콘덴서



냉동기 콘덴서

냉동기 컴프 비교



트윈컴프



일체형 트윈컴프



초저온냉동탑차 화물실



일체형 냉동기 (초저온 냉동탑차)



저상냉동탑차 화물실



냉동기

트윈컴프의 특징점

- 컴프1은 운전석 에어컨용, 컴프2는 냉동실용으로 별도 적용하여 운전석에 에어컨 가동 시에도 냉동실 냉동 성능이 균일합니다.
- 냉동실의 온도조절 범위가 넓고 목표 온도 도달시간이 짧습니다.
- 기어박스 일체형 온도조절기를 적용하여 간편한 조작이 가능합니다.

일체형 트윈컴프의 특징점

- 증발기와 응축기가 일체형으로 차량 외부에 장착되어 내부 공간 활용도가 높으며, 탑 내 적재물 상하차시 증발기에 충돌하지 않습니다.
- 냉동기 성능 향상과 신소재 판넬 적용으로 냉기 보존 및 회복 능력이 우수합니다.
- 보냉 / 냉기 회복 성능 향상으로 컴프레서 재가동 사이클이 향상되어 연비 개선에 도움이 됩니다.
- 냉동기 드레인 호스를 외부에 장착해 탑 내 습기 제거 및 물 떨어짐 방지 효과가 있습니다.



구 분	일체형 트윈컴프 냉동기	트윈컴프 냉동기
구 조	증발기와 응축기를 하나로 통합하여 차량 외부 장착	증발기 차량 내부 / 응축기 차량 외부 분리하여 장착 운용
사이즈 (mm)	응축기	1,195 x 570 x 245
	증발기	1,026 x 650 x 187

냉장탑차 [트윈컴프]

냉동이 필요하지 않은 식품수송에 최적의 효율을 자랑합니다.



하이냉장탑차

LPG Turbo

냉장탑차

하이냉장탑차



※ 리어스텝의 경우 실제 이미지와 다를 수 있습니다.
※ 차량별 제원 수치는 화물실 내측 기준입니다.

EPDM 고무 개스킷 리어 및 사이드 도어 개스킷에 EPDM 고무 소재를 적용하여 내구성 및 밀폐력이 향상되었습니다.

포터 II 냉장탑차의 특징점

- 내부식성이 강한 스테인리스 바닥을 적용하였습니다.
- 리어스텝을 적용하여 화물실 승하차 편의성을 높였습니다.
- 화물실 실내온도는 영하 5°C까지 설정이 가능합니다.
- 축 조립체 부품에 클리어코팅을 적용하여 장기간 사용해도 변색이 일어나지 않습니다.

알루미늄 리어스텝



화물실 (SUS304 스테인리스)

SUS304 재질의 스테인리스를 바닥재로 사용하여 부식 방지 및 보온 효과가 우수합니다.



슬림형 증발기

LED 실내등



주요 제원

구 분	최대적재량 (kg)	차체 제원 (mm)			적재실 제원 (mm)			
		장	폭	고	장	폭	고	
냉장탑차	슈퍼캡	1,000	5,170	1,765	2,400	2,750	1,650	1,500
하이냉장탑차	슈퍼캡	1,000	5,170	1,765	2,600	2,750	1,650	1,700

내장탑차 / 내장탑파워게이트

눈, 비, 바람, 직사광선, 등 외부환경에도 상품을 안전하게 보호해 줍니다.



내장탑파워게이트 / 하이내장탑차

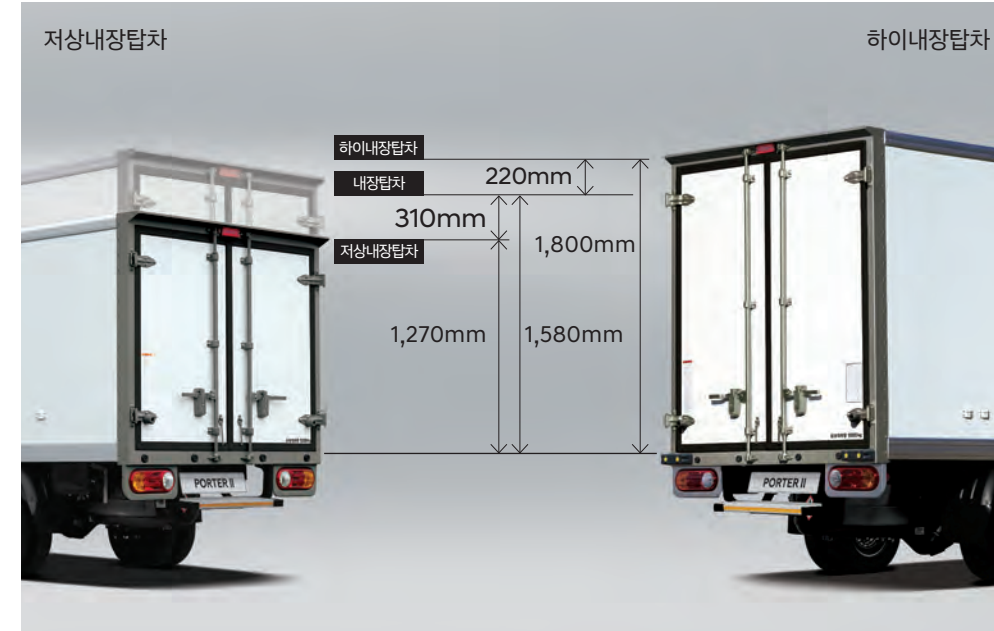

※ 리어스텝의 경우 실제 이미지와 다를 수 있습니다.
 ※ 차량별 제원 수치는 화물실 내측 기준입니다.

포터 II 내장탑차의 특징점

- 저상내장탑차 (높이가 제한되는 실내시설에 진입 가능), 하이내장탑차 (기존 탑차 대비 추가짐 수송 가능) 등 다양한 높이의 탑차 라인업을 통해 고객 선택의 폭을 넓혔습니다.
- 축 조립체 부품에 클리어코팅을 적용하여 장기간 사용해도 변색이 일어나지 않습니다.

주요 제원

구분	슈퍼캡	최대적재량 (kg)	차체 제원 (mm)			적재실 제원 (mm)		
			장	폭	고	장	폭	고
저상내장탑차	슈퍼캡	1,000	5,170	1,765	2,140	2,830	1,670	1,270
내장탑차	슈퍼캡	1,000	5,170	1,765	2,430	2,830	1,670	1,580
	더블캡	900		1,740		2,170		
하이내장탑차	일반캡	1,000	5,235	1,765	2,660	3,080	1,670	1,800
	슈퍼캡		5,170			2,830		
내장탑파워게이트	슈퍼캡	1,000	5,325	1,760	2,620	2,870	1,685	1,800

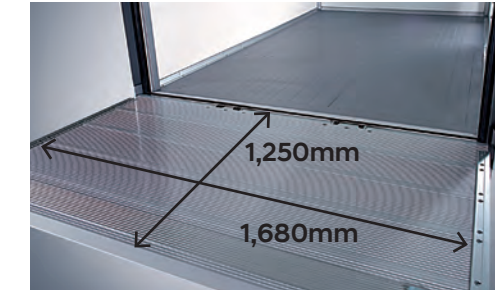

리어도어 겸용 리프트 플레이트



파워게이트 턴인타입 리프트 시스템
 (허용하중 : 600kg, 플레이트 중심기준)



파워게이트 작동순서

포터 II 내장탑파워게이트의 특징점

- 리어도어 겸용 리프트 플레이트를 적용하여 차량의 무게가 가볍습니다.
- 고강도 알루미늄 압출재 플레이트를 적용하여 내구성이 우수합니다.
- 듀얼타입 유압실린더 파워시스템을 적용하여 스위치로 하강, 상승 개폐조작이 자유롭습니다.
- 축 조립체 부품에 클리어코팅을 적용하여 장기간 사용해도 변색이 일어나지 않습니다.

저상내장탑차 전용 미닫이 도어 (선택사양)



※ 실제 장착 위치는 동승석 방향

무선 리모컨 (내장탑파워게이트 기본)



EV 내장탑차 [저상 / 일반 / 하이내장]

활용도 높은 적재공간 뿐만 아니라 포터 EV만의 경제성까지 견비하였습니다.



저상내장탑차 / 내장탑차 / 하이내장탑차

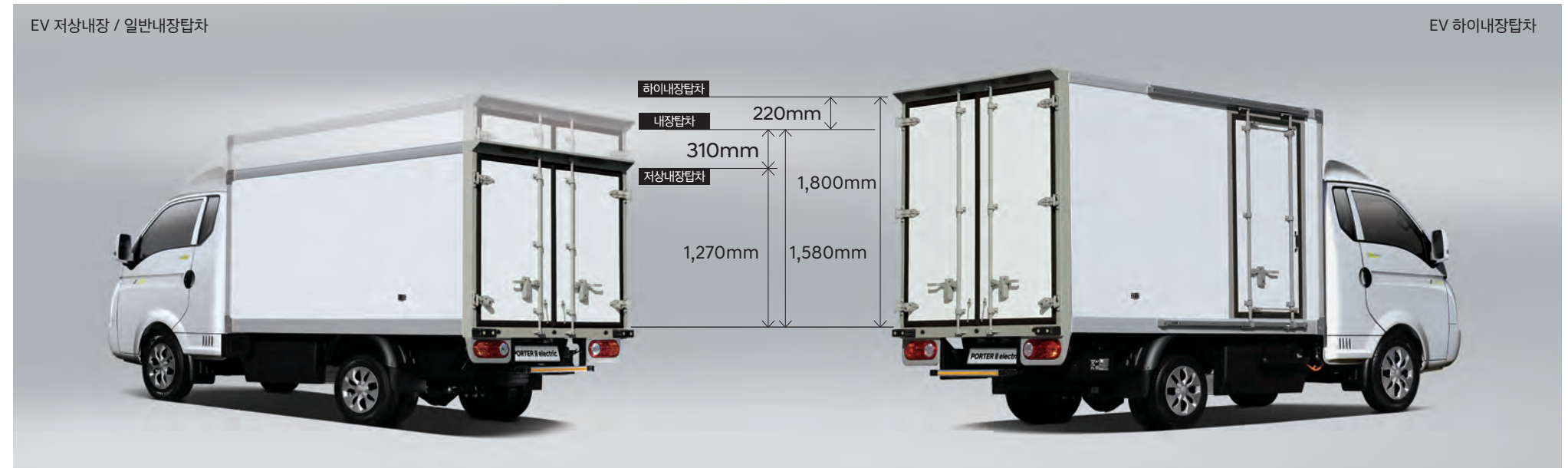

※ 리어스텝의 경우 실제 이미지와 다를 수 있습니다.
※ 차량별 제원 수치는 화물실 내측 기준입니다.

EPDM 고무 개스킷 리어 및 사이드 도어 개스킷에 EPDM 고무 소재를 적용하여 내구성 및 밀폐력이 향상되었습니다.



사이드 슬라이딩 도어
(내장탑차 / 하이내장탑차)



화물실 인체감지 센서 실내등 및 스위치
실내등 스위치를 켜면 센서가 작동되어 작업자가 화물실에 가까이 가면 등이 켜지고 멀어지면 꺼지는 자동 센서 실내등이 적용되었습니다.

주요 제원

구분	최대적재량 (kg)	차체 제원 (mm)			적재실 제원 (mm)			
		장	폭	고	장	폭	고	
저상내장탑차	슈퍼캡	1,000	5,170	1,745	2,120	2,830	1,670	1,270
일반내장탑차	슈퍼캡	1,000	5,170	1,745	2,420	2,830	1,670	1,580
하이내장탑차	슈퍼캡	1,000	5,170	1,745	2,670	2,830	1,670	1,800



포터 II LPG 터보 특장차 주요사양



클리어타입 헤드램프



전동접이식 열선 아웃사이드미러



샤크핀 안테나



후방보조제동등



후방 카메라



후방 주차 보조 시스템



알루미늄 리어스텝



와이드 사이드 스텝 (선택)



스윙 타입 사이드 도어

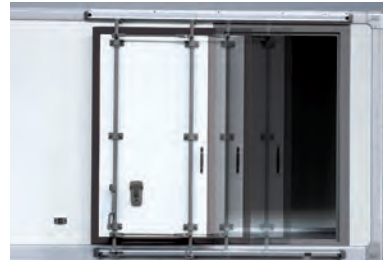

사이드 슬라이딩 도어 (선택)



저상냉동탑차 냉동기 콘덴서



냉동기 콘덴서



냉장기 콘덴서



LED 실내등



냉동탑차 증발기 및 화물실

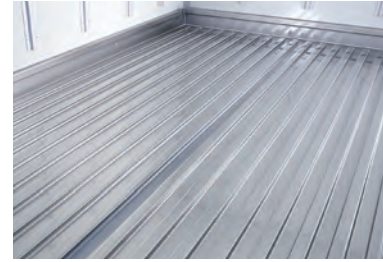

요철형 스테인리스 바닥 (냉동탑차)
-SUS304



화물실 및 고압축목재 바닥재
(내장, 윈바디 등)



사이드 도어 보냉커튼



리어 도어 보냉커튼



승용형 연료 주입구

※ 컨덴서 라디에이터 그릴의 형태는 실제 이미지와 다를 수 있습니다.

포터 II LPG 터보 냉동 / 초저온냉동 / 냉장 / 내장탑차 사양표

● : 기본장차 ○ : 옵션장차 X : 장착불가

차 명	컨비니언스 패키지			팬넬 / 도어		실내			내비게이션 패키지		냉동기 부품					
	축	캡	트림	에어스포일러	와이드사이드스텝	리어범퍼	팬넬	사이드도어	방수비상벨	바닥재	보냉커튼	내비게이션	후방카메라	온도기록계	온풍시스템	
내장탑차	냉장탑차	초장축	슈퍼캡	스타일	○	○	○	30mm	스윙	●	고압축목재	X	X	X	X	X
			스마트	●	●	●	30mm	스윙	●	고압축목재	X	○	○	X	X	
			모던플러스	●	●	●	30mm	스윙	●	고압축목재	X	●	●	X	X	
	저상냉장탑차 (미달이)	초장축	슈퍼캡	스타일	X	X	X	30mm	스윙	●	고압축목재	X	X	X	X	X
			스마트	●	●	●	30mm	미달이	●	고압축목재	X	○	○	X	X	
			일반캡	스마트	●	●	●	30mm	스윙/슬라이딩(옵션)	●	고압축목재	X	○	○	X	X
하이내장탑차	초장축	슈퍼캡	스타일	●	●	●	30mm	스윙/슬라이딩(옵션)	●	고압축목재	X	X	X	X	X	
		스마트	●	●	●	30mm	스윙/슬라이딩(옵션)	●	고압축목재	X	○	○	X	X		
		모던플러스	●	●	●	30mm	스윙/슬라이딩(옵션)	●	고압축목재	X	●	●	X	X		
내장탑차	초장축	슈퍼캡	스마트	●	●	●	30mm	스윙	X	고압축목재	X	○	○	X	X	
냉동탑차 (트윈컴프)	냉동탑차 (트윈컴프)	초장축	일반캡	스마트	●	●	●	60mm	스윙	●	SUS304	X	○	○	○	X
			스타일	○	○	○	60mm	스윙	●	SUS304	X	X	X	○	X	
			스마트	●	●	●	60mm	스윙	●	SUS304	X	○	○	○	○	
	초저온냉동탑차 (트윈컴프)	초장축	슈퍼캡	스마트	●	●	●	80mm	스윙	●	SUS304	●	○	○	○	○
			스타일	X	X	X	60mm	스윙	●	SUS304	X	X	X	○	X	
			스마트	●	●	●	60mm	스윙	●	SUS304	●	○	○	○	○	
하이냉동탑차 (트윈컴프)	초장축	슈퍼캡	스타일	●	●	●	60mm	스윙	●	SUS304	●	X	X	○	X	
		스마트	●	●	●	60mm	스윙	●	SUS304	●	○	○	○	○		
		모던플러스	●	●	●	60mm	스윙	●	SUS304	●	●	●	○	○		
냉장탑차 (트윈컴프)	초장축	슈퍼캡	스타일	●	●	●	40mm	스윙	●	SUS304	X	X	X	○	X	
		스마트	●	●	●	40mm	스윙	●	SUS304	X	○	○	○	○		
		스타일	●	●	●	40mm	스윙	●	SUS304	X	X	X	○	X		
하이냉장탑차 (트윈컴프)	초장축	초장축	스타일	●	●	●	40mm	스윙	●	SUS304	X	○	○	○		
			스마트	●	●	●	40mm	스윙	●	SUS304	X	○	○	○		

※ 보온판넬 표현

예) A60A : 알루미늄(AL) + 60mm 보온재 + 알루미늄(AL)
S30S : 칼라강판(STEEL) + 30mm 보온재 + 칼라강판(STEEL)

※ 냉동탑 스테인리스 바닥재 : SUS304 - 내부식성이 강함
※ 하이내장 / 하이냉장탑차는 보온판넬이 투피스(2부분)로 제작됨
(사유 : 통판넬자체 부재로 원피스(1부분) 제작 불가함)

※ 상기 차종별 사양 적용은 상품 변경 등으로 달라질 수 있습니다.

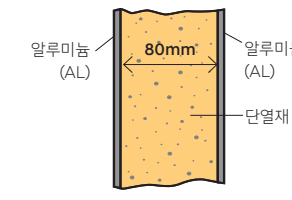

특수보온판넬 (A80A)

※SIDE : A80A/FLOOR, ROOF
FRONT : A80A

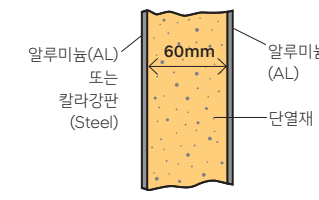

보온판넬 (A60A, A60S)

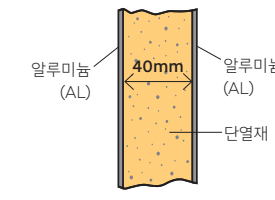

보온판넬 (A40A)

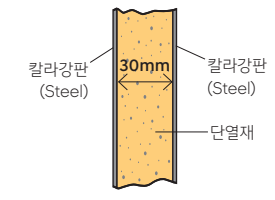

보온판넬 (S30S)

윙바디탑차

윙바디는 상품의 적재·하역 시 측면에서의 작업을 보다 효율적으로 할 수 있는 다기능 차량입니다.



수동식 윙바디탑차 / 전동식 윙바디탑차



수동식 / 전동식 윙바디탑차 주요 제원

구분	최대적재량 (kg)	차체 제원 (mm)			적재실 제원 (mm)		
		장	폭	고	장	폭	고
수동식 윙바디	1,000	5,160	1,780	2,690	2,850	1,690	1,800
전동식 윙바디	1,000	5,410	1,780	2,675	3,100	1,690	1,800

윙바디탑차 공통



스프링식 수동 윙 개폐장치

스프링식 링크 장치를 이용하여 고장 발생률을 감소시키고 반영구적으로 사용 가능합니다.



적재 및 하역의 편리성

좌·우측면을 완전 개방할 수 있어 지게차와의 연계작업이 가능하여 적재·하역의 업무 효율성이 높습니다.



상하 오픈식 다용도 리어도어 (수동식 윙바디 선택)



리어 트윈 스윙도어 (270도 개폐)

※ EPDM 고무 개스킷, 스프링식 수동 윙 개폐장치, 리어 트윈 스윙도어는 포터 Electric 윙바디탑차에도 공통 적용됩니다.



EPDM 고무 개스킷

리어 및 사이드 도어 개스킷을 EPDM 고무 소재로 적용하여 내구성 및 밀폐력이 향상되었습니다.



무선 전동 리모컨 및 유압실린더

전동유압 파워팩을 적용하여 무선 리모컨으로 간편하게 윙을 개폐할 수 있고, 윙 개폐 시 경고음이 발생하여 안전하며 유압실린더는 2점 지지방식의 복동식 적용으로 윙의 개폐 각도 조절이 용이합니다.

전동식 윙바디탑차



폭 넓은 리어스텝

알루미늄 재질의 바디 폭과 동일한 넓은 리어스텝 적용으로 안전성과 작업성이 뛰어납니다.



매립형 리어도어 락킹로드 및 개폐 손잡이

락킹로드와 도어 개폐 손잡이를 매립하여 디자인이 심플하고 기능성이 향상되었습니다.



대용량 화물실



매립형 개폐 손잡이

파워게이트 / 트랜스파워게이트



파워게이트 / 트랜스파워게이트



작동순서 1



작동순서 2



작동순서 3



작동순서 4

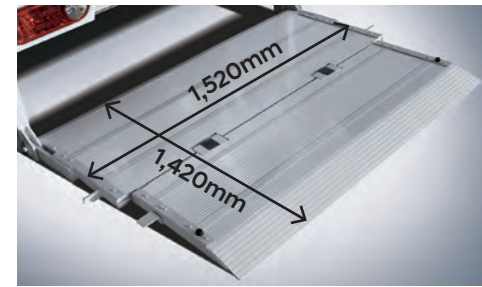

확장형 리프트 패널 (선택)



스테인리스 모터 박스



무선 리모컨

작업 현장 50m내에서 무선 리모컨을 통해 자유롭게 작동이 가능하고 휴대도 간편하여 작업 효율성이 증대되었습니다.

알루미늄 접이식 리어 게이트

고강도 알루미늄 압출재를 적용하여 잘 부식이 되지 않으며 접이식으로 운전자 후방 시인성이 좋습니다.

파워게이트 리프트 시스템

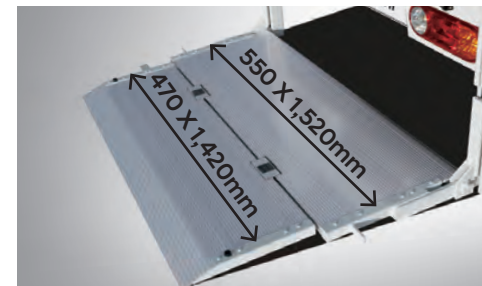

리프트 시스템

전동유압식 파워 유닛을 장착하여 무거운 화물도 간단히 상하차 할 수 있습니다. (허용하중 : 600kg)



수직 승강식 파워시스템

리어게이트가 지주를 타고 수직으로 작동하므로 무거운 짐을 실어도 흔들림 없이 적재, 하역할 수 있습니다.

주요 수요처
자판기업체, 악기상(피아노운반), 이삿짐센터, 가전제품 취급점, 프로판가스점, 유류수송(DRUM), 기계류 소형 공작기계, MOTOR 등

포터 II 파워게이트 / 트랜스파워게이트 특징점

- 전동 (배터리) 유압식으로 엔진이 꺼진 상태에서도 작동이 가능합니다.
- 상승은 파워유닛으로, 하강은 자중(自重)으로 작동되어 배터리 소모가 적습니다.
- 파워게이트의 상하 조작은 무선 리모컨으로, 게이트 개폐는 무중력 보조스프링으로 조작이 가능합니다.
- 알루미늄 압출재를 트랜스 파워게이트에 적용하여 연비향상에 도움을 줍니다.
- 고압축목재 바닥재를 트랜스 파워게이트에 적용하여 내구성이 높습니다.

트랜스파워게이트 리프트 시스템

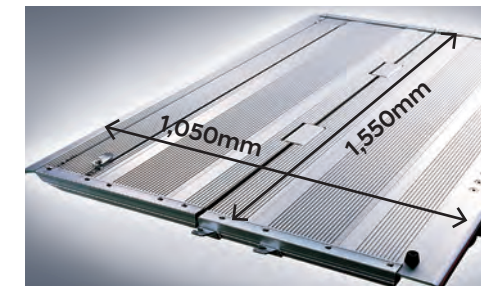

턴인타임 리프트 시스템 및 플레이트

대형 리어 게이트를 적용하여 부피가 큰 화물도 적재할 수 있습니다. (허용하중 : 600kg, 플레이트 중심기준)



무선 리모컨 (기본)

파워게이트 주요 제원

구 분	최대적재량 (kg)	차체 제원 (mm)			적재실 제원 (mm)		
		장	폭	고	장	폭	고
슈퍼캡	1,000	5,235	1,740	1,970	2,930	1,630	355
더블캡	800	5,270	1,740	1,970	2,265	1,630	355

트랜스 파워게이트 주요 제원

구 분	최대적재량 (kg)	차체 제원 (mm)			적재실 제원 (mm)		
		장	폭	고	장	폭	고
슈퍼캡	1,000	5,275	1,760	1,990	2,830	1,620	620(사이드)

※ 확장형 리프트 패널, 스테인리스 모터 박스, 알루미늄 접이식 리어게이트, 무선 리모컨, 파워게이트 리프트 시스템은 포터 Electric 파워게이트에도 공통 적용됩니다.

EV 윈바디탑차

포터 일렉트릭 윈바디탑차에만 적용된 한 단계 높은 기술이 스마트한 EV 트럭을 완성해 줍니다.



알루미늄 + 단열재(30mm) + 알루미늄



스프링식 수동 윈 개폐 장치



에어스포일러

주요 제원

구분	최대적재량 (kg)	차체 제원 (mm)			적재실 제원 (mm)		
		장	폭	고	장	폭	고
슈퍼캡	1,000	5,165	1,780	2,700	2,850	1,690	1,800

포터 II EV 윈바디탑차의 특징점

- 리어 및 사이드 도어 개스킷에 EPDM 고무소재를 적용하여 내구성 및 밀폐력이 우수합니다.
- 좌, 우측면을 완전 개방할 수 있어 지게차 적재, 하역 작업의 효율성이 높습니다.

EV 파워게이트

무선리모컨과 확장형 리프트는 더욱 향상된 작업능력을 제공합니다.

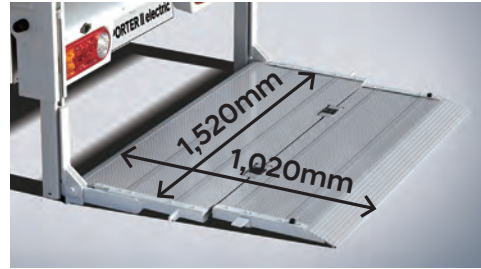

전동유압식 리프트 시스템 (허용하중 : 600kg)

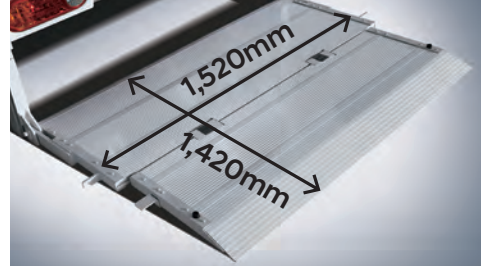

확장형 리프트 패널 (선택)



스테인리스 모터 박스

주요 제원

구분	최대적재량 (kg)	차체 제원 (mm)			적재실 제원 (mm)		
		장	폭	고	장	폭	고
슈퍼캡	1,000	5,245	1,740	1,970	2,930	1,630	355

포터 II EV 파워게이트의 특징점

- 접이식 리어 게이트로 일반 화물차처럼 운전자 후방 시인성이 좋습니다.
- 리어 게이트가 지주를 타고 수직으로 작동하여 무거운 짐도 안정된 작업이 가능합니다.

다용도탑차

적재함 도어 전체에 2단 개방형 도어를 장착해 이벤트업, 이동판매업 등에 편리합니다.



주요 수요처
이벤트업, 서비스업, 이동판매업 등

주요 특징점

- 3방 개폐도어를 적용하여 활용성이 우수하며 가스쇼바 적용으로 도어 개폐가 간편합니다.
- 고압축 목재 바닥재 적용으로 휘어짐 및 온도변화에 강합니다.

주요 제원

구 분	최대적재량 (kg)	차체 제원 (mm)			적재실 제원 (mm)		
		장	폭	고	장	폭	고
슈퍼캡	1,000	5,150	1,760	2,320	2,835	1,700	1,470

1단 리프트업 도어 (운전석쪽)

LED 실내등
LED 실내등 적용으로 내구성이 향상되었습니다.



2단 접이식 리프트업 도어 (동승석쪽)

다용도 게이트 걸이
게이트를 적재함 바닥면과 수평으로 고정할 수 있어 공간 활용이 더욱 넓어져 편리합니다.



견고한 탑구조

고압축목재 바닥재
고압축목재 바닥재를 적용하여 휘어짐 및 온도변화에 의한 변형이 없습니다.

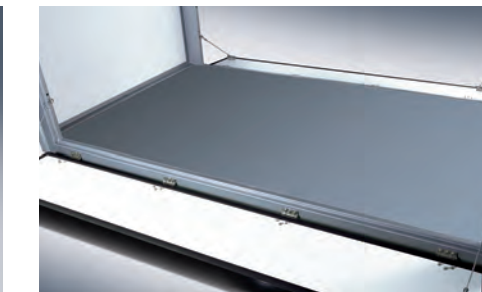

후방 주차거리 경고

보온 단열재

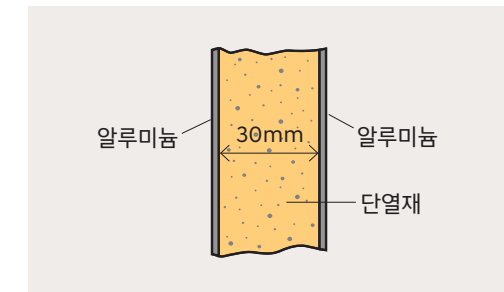

시티밴

품격 있는 외관과 견고하고 넓은 실내 공간으로 시티밴이 여유 있는 일상을 만들어 드립니다.



알루미늄재질 프레임 적용으로 방청 성능 향상 (적용 부위: 사이드 도어 & 프레임, 리어 도어 프레임)

주요 수요처

캠핑카 제작용, 전문 택배업체, 이동 업무 작업 차량 등

주요 특징점

- 캡-탑-에어스포일러 일체형으로 외관이 수려합니다.
- 사이드 윈도우 도어와 일체형 스텝을 적용하여 고급스러운 외관과 편리하게 사용 가능합니다.
- 워크스루(WALK THROUGH)를 적용하여 운전석에서 화물실로 이동이 편리합니다. (선택)
- 40mm 판넬 및 고압축 목재 바닥재 적용으로 단열 및 내구성이 높고 부식에 강합니다.

주요 제원

구 분	최대적재량 (kg)	차체 제원 (mm)			적재실 제원 (mm)		
		장	폭	고	장	폭	고
슈퍼캡	1,000	5,215	1,750	2,580	3,000	1,660	1,770

적재 공간 (3,000mm X 1,660mm X 1,770mm)

캠핑용 차량이나 작업용 차량으로 개조하여도 성인 남성이 작업을 하거나 생활을 하기에 불편함이 없는 크기입니다.

워크 스루 (610mm X 1,360mm) (선택)

운전석과 실내공간 사이에 미닫이 도어를 설치하여 이동공간에 확장성을 증대 하였습니다.

일체형 사이드 스텝

차량 내부를 알루미늄 체크판으로 설치되어 실용성을 더했습니다.

스포일러 빗물받이

우천시 승객석으로 빗물 유입을 방지합니다.

사이드 윈도우 도어 (42mm X 1,625mm X 710mm)

사이드 윈도우 도어를 통해 편리하고 안전하게 차량 내부 출입이 가능합니다.

유틸리티 홀

배터리 점검구, 가스 주입구 설치로 차량 관리가 편리합니다.



※ 워크스루 미 선택 시, 도어가 삭제되며 격벽이 적용됩니다.

활어운반차

안전한 수조, 미려한 외관의 활어 운반차가 간편한 작업에서 신속한 배달까지 책임지겠습니다.

LPG Turbo



주요 수요처
활어 운반 및 수산업 관련 비즈니스

주요 특징점

- ABS재질의 수조 채택으로 외관이 미려하며 페인트 및 도안작업 용이합니다.
- 사이드와 후부에 미끄럼방지 발판을 적용하여 안전한 작업이 가능합니다.
- 수조 바닥 부분을 ABS재질 커버를 적용하여 부식을 방지하였습니다.

주요 제원

구 분	최대적재량 (kg)	차체 제원 (mm)			적재실 제원 (mm)		
		장	폭	고	장	폭	고
슈퍼캡	1,100	5,095	1,740	2,010	2,160	1,320	480

4격실 수조

4개의 격실 구조로 각기 다른 종류의 활어를 운반할 수 있고 견고한 구조를 확보하였습니다.



밀폐식 뚜껑

수조 상부에 고무파킹 적용 및 두께 60mm의 뚜껑을 적용하여 물넘침 방지 및 우수한 보온성을 발휘합니다.

수조상부 배수구

상부에 다수의 배수구를 만들어 신속한 배수가 가능합니다.



산소통 거치대 및 사이드게이트

차량 우측에 산소통 거치대를 설치하였으며 좌측에는 필요한 도구를 놓을 수 있도록 공간을 마련하였습니다.

수조덮개

수조 측면 및 바닥의 두께를 충분히 확보하여 내구성 및 보온능력이 탁월합니다.

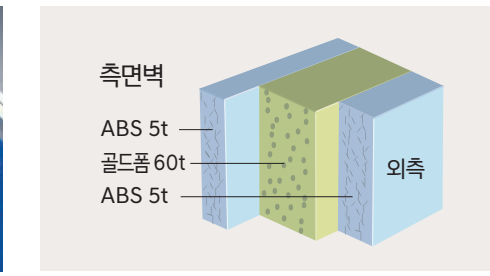

사이드 및 후부 발판 NON-SLIP PAPER, 고무범퍼

사이드 및 후부에 미끄럼 방지용 NON-SLIP PAPER를 부착하여 상부 작업시 미끄럼 사고를 예방하였으며 고무범퍼를 후부에 적용하여 수조 및 차체를 보호합니다.

수조 오수배출 밸브

각각의 수조하부에 오수배출 밸브를 장착하였습니다.



이동주유차 [4WD]

TM PTO방식으로 펌핑능력이 탁월합니다.



주요 수요처

주유소 및 석유 부관점의 비즈니스 (수송가능 유류 품목 : 경유, 등유)

주요 특징점

• 알루미늄 탱크 및 범퍼 적용으로 경량화하고 다양한 안전 및 편의사양이 적용되었습니다.

탱크 사양

재질	적재용량	격실	최대분당 토출량	호스 & 릴	소화기
AL	1,375ℓ(1,100kg)	750ℓ + 625ℓ	70~80L/min	1inch X 50m	3.3kg (소방서 요청 기준)

주요 제원

구분	최대적재량 (kg)	차체 제원 (mm)			적재실 제원 (mm)		
		장	폭	고	장	폭	고
4WD 슈퍼캡	1,100	4,695	1,740	2,070	1,420	1,585	910

호스 & 릴

호스 길이가 50M 더 멀리 기동성 있는 주유가 가능합니다.

다목적 사이드 공구함



완전밀폐형 F.R.P 리어커버

초고속 주유기와 호스 및 릴을 보호하기 위해 경량 F.R.P 소재를 적용하였습니다.

소화기(4.5kg X 2, ABC 분말소화기)



알루미늄 범퍼

4방 밸브



비상레버

각 탱크를 긴급 개폐할 수 있도록 레버를 장착하였습니다.

후방 주차거리 경고



덤프 [4WD]

복잡한 도심지, 골목길 등 좁은 공간에서 신속한 기동성과 탁월한 덤프능력을 자랑합니다.



주요 수요처

건재상, 난방사업, 수도사업, 조경업, 취로사업 등의 비즈니스

주요 특징점

- 4X4 덤프의 합리적인 가격, 뛰어난 상품성으로 소비자 선택의 폭을 넓혔습니다.
- 무시동 전동 유압식 덤프므로 강력한 덤프능력 및 정속한 작업성능을 발휘합니다.
- LD적용으로 미끄러운 노면에서 후륜의 공회전을 방지합니다.

주요 제원

구 분	최대적재량 (kg)	차체 제원 (mm)			적재실 제원 (mm)		
		장	폭	고	장	폭	고
4WD 슈퍼캡	1,000	4,765	1,740	2,140	2,450	1,600	170

뛰어난 하역작업

덤프각도 45도의 높은 덤프능력과 편리한 조작으로 탁월한 하역작업을 보장합니다.

무시동 전동 유압식 유니트

차량의 배터리를 이용한 전동 유압식 파워 유니트를 장착하여 무시동 상태에서도 적재물을 간단히 덤프 할 수 있습니다.

안전하고 강력한 덤프능력 및 정비작업

다단 실린더 적용으로 강력한 작업능력과 하부 정비 시 하강에 따른 안전사고를 방지하기 위해 안전바를 설치하였습니다.

간편한 덤프 작동 스위치

운전석 좌측에 설치하여 간편하게 덤프작업을 할 수 있습니다.



덤프 경고음

덤프 시 경고음이 발생하여 안전사고를 방지할 수 있습니다. (PAC버튼: 전원차단으로 덤프안전사고 방지가능)

타이어 공기압 경보장치 (TPMS)

타이어 공기압 부족으로 인한 사고를 사전에 막을 수 있습니다.



일반형 적재함 (3방향 적재함 도어 개폐식)

일체형 적재함 (후방 일면 적재함 도어 개폐식)



LPG Turbo SPECIFICATIONS

구 분	저상냉동탑차	냉동탑차		하이냉동탑차		초저온	냉장탑차	하이냉장탑차	저상냉장탑차	내장탑차		하이내장탑차		내장탑	윙바디(수동식)	윙바디(전동식)	다용도탑차	시 티 밴	트랜스	
	초장축	초장축		초장축		초장축	초장축	초장축	초장축	초장축		초장축		파워게이트	초장축		초장축	초장축	파워게이트	
	슈퍼캡	일반캡	슈퍼캡	일반캡	슈퍼캡	슈퍼캡	슈퍼캡	슈퍼캡	슈퍼캡	슈퍼캡	슈퍼캡	슈퍼캡	슈퍼캡	슈퍼캡	슈퍼캡	슈퍼캡	슈퍼캡	슈퍼캡	슈퍼캡	
엔진	형식 L4KC	←	←	←	←	←	←	←	←	←	←	←	←	←	←	←	←	←	←	
	기통수/배기량	4/2,469	←	←	←	←	←	←	←	←	←	←	←	←	←	←	←	←	←	
최대적재량(kg)	1,000	←	←	←	←	←	←	←	←	←	900	1,000	←	←	←	←	←	←	←	
	길이 (mm)	5,170	5,205	5,170	5,205	5,170	5,230	5,170	5,170	5,170	5,170	5,235	5,170	5,325	5,160	5,410	5,150	5,305	5,275	
차체제원	너비 (mm)	1,765	1,765	1,765	1,765	1,765	1,785	1,765	1,765	1,765	1,740	1,765	1,765	1,760	1,780	1,780	1,760	1,750	1,760	
	높이 (mm)	2,140	2,400	2,400	2,500	2,500	2,540	2,400	2,600	2,140	2,430	2,430	2,660	2,660	2,620	2,690	2,675	2,320	2,580	1,990
	길이 (mm)	2,730	2,990	2,730	2,990	2,730	2,750	2,750	2,750	2,830	2,830	2,170	3,080	2,830	2,870	2,850	3,100	2,835	3,000	2,830
화물실	너비 (mm)	1,610	1,610	1,610	1,610	1,610	1,610	1,650	1,650	1,670	1,670	1,670	1,670	1,670	1,685	1,690	1,700	1,660	1,620	
내측치수	높이 (mm)	1,190	1,450	1,450	1,550	1,550	1,550	1,500	1,700	1,270	1,580	1,580	1,800	1,800	1,800	1,800	1,470	1,770	620(사이드)	
축거 (mm)	2,640	←	←	←	←	←	←	←	←	←	←	←	←	←	←	←	←	←	←	
연료탱크용량 (ℓ)	75	←	←	←	←	←	←	←	←	←	←	←	←	←	←	←	←	←	←	
타이어	전	195/70R15C	←	←	←	←	←	←	←	←	←	←	←	←	←	←	←	←	←	
형식	후	145R13C	←	←	←	←	←	←	←	←	←	←	←	←	←	←	←	←	←	

LINE-UP



저상냉동탑차



냉동탑차



하이냉동탑차



초저온냉동탑차



냉장탑차



하이냉장탑차



저상냉장탑차



내장탑차



더블캡 내장탑차



하이내장탑차



내장탑 파워게이트



EV 저상냉장탑차



EV 내장탑차



EV 하이내장탑차



다용도탑차

LPG Turbo SPECIFICATIONS

구 분	파워게이트		활어운반차	이동주유차	덤프	
	초장축		초장축	장축	장축	
	슈퍼캡	더블캡	슈퍼캡	4WD슈퍼캡	4WD슈퍼캡	
엔진	형식 L4KC	←	←	←	←	
	기통수/배기량	4/2,469	←	←	←	
최대적재량(kg)	1,000	800	1,100	1,100	1,000	
	길이 (mm)	5,235	5,270	5,095	4,695	4,765
차체제원	너비 (mm)	1,740	1,740	1,740	1,740	1,740
	높이 (mm)	1,970	1,970	2,010	2,070	2,140
	길이 (mm)	2,930	2,265	2,160	1,420	2,450
화물실	너비 (mm)	1,630	1,630	1,320	1,585	1,600
내측치수	높이 (mm)	355	355	480	910	170
축거 (mm)	2,640	←	←	2,430	←	
연료탱크용량 (ℓ)	75	←	←	←	←	
타이어	전	195/70R15C	←	←	195R15C-8PR	←
형식	후	145R13C	←	←	195R15C-8PR	←



윙바디 (수동식)



윙바디 (전동식)



EV 윙바디 (수동식)



트랜스파워게이트



파워게이트



EV 파워게이트



시티밴



활어운반차



이동주유차

Electric SPECIFICATIONS

구 분	하이내장탑차	일반내장탑차	저상내장탑차	파워게이트	윙바디	
	초장축	초장축	초장축	초장축	초장축	
	슈퍼캡	슈퍼캡	슈퍼캡	슈퍼캡	슈퍼캡	
엔진	형식 EM14	←	←	←	←	
	기통수/배기량	327/180	←	←	←	
최대적재량(kg)	1,000	←	←	←	←	
	길이 (mm)	5,170	5,170	5,170	5,245	5,165
차체제원	너비 (mm)	1,745	1,745	1,745	1,740	1,780
	높이 (mm)	2,670	2,420	2,120	1,970	2,700
	길이 (mm)	2,830	2,830	2,830	2,930	2,850
화물실	너비 (mm)	1,670	1,670	1,670	1,630	1,690
내측치수	높이 (mm)	1,800	1,580	1,270	355	1,800
축거 (mm)	2,810	←	←	←	←	
배터리 (kWh)	58.8	←	←	←	←	
타이어	전	195/70R15C	←	←	←	
형식	후	145R13C	←	←	←	

1회 충전 주행 거리 - 177km

도심을 넘어 정거리 운행까지 가능한 실용적인 전기자동차입니다.

급속충전 (100kW 급속충전기 기준) - 47min

급속충전 시스템을 적용하여 47분에 배터리가 10 → 80%까지 충전되어 장거리 운행이나 급한 충전에도 문제없는 운행을 지원합니다.

* 외기온도 등에 따라 충전시간 차이가 발생할 수 있습니다.

최고 출력 - 135kW

135kW 모터와 58.8kWh 배터리의 강력한 힘으로 즐거운 드라이빙을 누릴 수 있도록 합니다.

* 상기 배터리 충전시간은 외기온도 등에 따라 충전시간 차이가 발생할 수 있습니다.

* 상기 주행 가능 거리는 표준모드에 기반한 수치로서 도로상태, 운전방법, 차량적재, 정비상태 및 외기온도에 따라 실제와 차이가 있습니다.

* 동절기 등 외기온도 하락시 배터리 성능 저하로 실주행거리가 감소될 수 있습니다.

덤프트럭 4WD (MT) 정부 신고 연비

복합 6.0km/ℓ(도심 : 6.0km/ℓ, 고속도로 : 6.1km/ℓ) /
공차중량 : 2,010kg / CO2 배출량 : 219g/km /
배기량 : 2,469cc / 수동6단 (5등급)

효율적 사용방법 : 정속주행을 합니다.

▶ 위 연비는 표준모드에 의한 연비로서 도로상태, 운전방법, 차량적재, 정비상태 및 외기온도 등에 따라 실주행 연비와 차이가 있습니다.

▶ 일부 차량은 제작 시점에 따라 구연비 라벨이 부착되어 상기 연비정보와 상이할 수 있습니다.

▶ 인새물의 사진에는 선택사양이 적용된 경우가 있으므로 실제 구입차량과는 다른 점이 있을 수도 있습니다.

▶ 이 인새물에 표시된 사양 및 컬러 제원은 차의 외관 및 성능 개선을 위해 변경될 수 있습니다.

▶ 상기 엔진성능은 NET수치임. "NET수치"란 국토교통부에서 97년부터 적용을 요구한 법규사항이며 배기가스의 저항을 감안한 신속정법으로 기존의 GROSS 출력수치와 대비 할 때 약간의 수치저하가 발생할 수 있습니다.

▶ 본 인새물의 차량컬러는 인새된 것이므로 실제 차량의 컬러와는 다소 차이가 있습니다.

▶ 현대자동차는 전국 어느 곳에서나 같은 제품 같은 가격으로 바른 거래를 실천하고 있습니다.

▶ 품질이나 성능이 부적합한 오일 및 연료를 사용할 경우에는 차량에 손상을 유발할 수 있습니다.

▶ 본 카탈로그에 수록된 신기술 및 신사양에 대한 자세한 내용은 취급설명서를 참조하시기 바랍니다.

처음부터 끝까지, 현대자동차가 당신과 함께합니다.

프로그램별 자세한 내용은 현대자동차 홈페이지(hyundai.com)를 확인해주세요.

Step 1 블루멤버스 포인트 혜택

- 신차구매시 차량 구매가에 따라 정률로 포인트 적립
 - * 현대차종 : 승용, SUV, 스타리아, 포터
 - * 개인회원 : 개인/개인사업자 0.7~3.0%(재구매회차별)
개인택시 0.7%, 렌트/리스이용개인 0.3%
 - * 법인회원 : 0.3%
[단, 렌트/리스사(당사지정업체)의 경우 출고시 0.2%적립
장기 실운행자가 블루멤버스 회원가입시 추가 0.1%적립]
 - * 차량 출고(제작증 발급) 후 6개월 이내 블루멤버스에 가입한 회원에 한해 적립
- 신차구매시 블루멤버스 포인트 사용
 - * 개인회원 최대 400만(5년간), 법인회원 최대 200만(대당)
 - * 일부 법인 회원의 경우 포인트 사용이 제한될 수 있습니다.
(세부내용은 현대자동차 홈페이지 참고)
- ※ Hyundai Mobility 카드 사용 시 블루멤버스 포인트 추가 적립
(구)블루멤버스 제휴 신용카드 사용 시 M포인트와 블루멤버스포인트 추가 적립
(세부내용은 현대카드 홈페이지 참고)

Step 2 올케어 서비스 : 쉽고 편리한 카라이프 및 케어 서비스 제공

1. 더 편리한 카라이프를 누리고 싶다면
 - myHyundai 앱에서 신청하는 마이현대 카라이프 서비스, 픽업엔지니어, 럭키퍼스 H
2. 보증제도 및 서비스 상품이 궁금하다면
 - 보증기간, 보장범위도 내 상황에 맞도록 선택형 보증제도, 바디케어 서비스, 워런티 플러스
3. 사전 예방 및 점검이 필요할 때
 - 언제나 최상의 차량 상태를 유지하게 도와줄 블루기본점검, 찾아가는 비포 서비스
4. 긴급 상황 및 정비가 필요할 때
 - 긴급한 상황, 입고가 필요한 순간에는 긴급출동, 찾아가는 충전 서비스, 홀투홀 서비스
 - 안심하고 이용할 수 있도록 도와드리는 과잉정비 예방 프로그램, 고객 차량 지원 서비스

구입 문의



현대자동차는 전국 어디서나 동일한 가격과 서비스로 정성을 다할 것임을 약속드립니다.



2023년 국가고객만족도 (NCSI)
조사대상 전 부문 1위 수상
(준중형, 중형, 준대형, 대형, 컴팩트RV, 대형RV, 전기차)



2023년 한국산업의 고객만족도 (KCSI)
일반승용차 부문 30년 연속 1위
RV승용차 부문 20년 연속 1위
경형승용차 부문/전기자동차 부문 1위



2023년 한국품질만족지수 (KS-QEI)
조사 10개 부문 1위
(승용 조사 대상 전 부문, SUV-소형/준중형/대형, 럭셔리세단 E세그, 대형럭셔리SUV, 전기차, 자동차AS)



2023년 한국서비스품질지수 (KS-SQI)
자동차 A/S 부문 9년 연속 1위



PORTER II
Special Vehicle
LPG 터보 홈페이지



PORTER II
Special Vehicle
Electric 홈페이지



현대인증을고차
기존 차량 매입 안내